



# SPLIT · MULTI · OFFICE VRF · PC · PC Komercyjne

Przegląd urządzeń 2024





# Od 25 lat dbamy o jakość Twojego powietrza

1999

od 25 lat  
na rynku  
światowym

180

sprzedawany  
w 180  
krajach



jeden z największych  
światowych  
producentów HVAC



lider  
w sprzedaży  
systemów VRF



Metro  
Dubaj, Zjednoczone Emiraty Arabskie



Lotnisko-terminal 3  
Pekin, Chiny

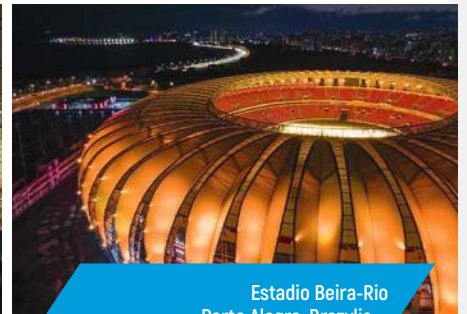

Estadio Beira-Rio  
Porto Alegre, Brazylia



# Dlaczego Aircon?

Jesteśmy generalnym dystrybutorem marki MDV w Polsce. Nasza oferta opiera się na szerokiej gamie urządzeń klimatyzacyjnych – od jednostek split i multi, po rozbudowane systemy VRF. Stale się rozwijamy, dlatego poszerzyliśmy swoją ofertę o pompy ciepła, zarówno dla gospodarstw domowych jak i inwestycji komercyjnych.



Ponad 11 biur regionalnych w Polsce



Innowacyjne technologie i produkty



Setki tysięcy sprzedanych urządzeń



Eksperti z wieloletnim doświadczeniem



Programy lojalnościowe dla Klientów

*„Sukces firmy tworzą ludzie, ich indywidualne doświadczenia oraz wiedza. Kreatywność i myślenie perspektywiczne są niezwykle cenne. AIRCON to zespół zaangażowanych profesjonalistów, którzy każdego dnia z uśmiechem stoją w szranki z twardą rzeczywistością rynkową, odnosząc kolejne sukcesy. Sukcesy są jednak możliwe głównie dzięki świetnej współpracy z zewnętrznymi Partnerami oraz pracy zespołowej wewnątrz firmy. Dziękuję Wam za te ponad 20 lat.”*



**Piotr Wójcik**  
Dyrektor Sprzedaży  
AIRCON



W pełni wyposażona sala wykładowa o powierzchni 250m<sup>2</sup>



Tysiące przeszkolonych osób



Sala warsztatowa do zajęć praktycznych

## Współpracuj z nami!

- Oferujemy wsparcie projektowe w zakresie doborów urządzeń i przygotowywania pełnej dokumentacji technicznej
- Prowadzimy certyfikowane szkolenia techniczne i praktyczne w nowoczesnych salach warsztatowych
- Zapewniamy wsparcie serwisowe na terenie całego kraju oraz dostępność części zamiennych

# Oasis

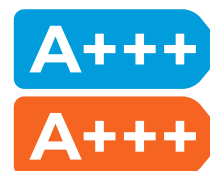

W zestawie sterownik  
RG10P1(2HS)/BGEF

Dostępny jako opcja  
WDC-86E/K

### WYRÓŻNIKI URZĄDZENIA:

- inteligentne oko – funkcja dostosowująca nawiew do lokalizacji człowieka w pomieszczeniu
- regulacja wilgotności
- jonizator
- grzałka tacy ociekowej
- grzałka karteru sprężarki
- sterowanie przez Wi-Fi
- temperatura pracy dla grzania do -30°C
- możliwość podłączenia bramki BMS
- możliwość podłączenia sterownika centralnego

## Dane techniczne

Komplet				ZOP-09N8-A1	ZOP-12N8-A1	
Jednostka wewnętrzna				OP-09HRFN8-QRE3	OP-12HRFN8-QRE3	
Jednostka zewnętrzna				MOX330-09HFN8-QRE3	MOX330-12HFN8-QRE3	
Zasilanie (V/faza/Hz)				220-240/1/50		
Wersja				Rwersyjna pompa ciepła		
Chłodzenie	Wydajność	Nominalna	kW	2.6	3.5	
		Min-Max	kW	0.90-4.16	1.03-4.82	
	SEER			9.3	9.2	
Klasa efektywności energetycznej				A+++	A+++	
Grzanie	Wydajność	Nominalna	kW	4.1	4.3	
		Min-Max	kW	0.80-7.00	0.75-7.20	
	SCOP			5.3	5.3	
Klasa efektywności energetycznej				A+++	A+++	
Maksymalny pobór prądu				A	13	
Jednostka wewnętrzna	Wymiary (szer. × gt. × wys.)		mm	895×248×298	895×248×298	
	Poziom ciśnienia akustycznego (cichy/niski/średni/wysoki)		dB(A)	21/24/34/43	21/24/34/43	
	Poziom mocy akustycznej		dB(A)	59	59	
Jednostka zewnętrzna	Wymiary (szer. × gt. × wys.)		mm	805×330×554	805×330×554	
	Poziom ciśnienia akustycznego		dB(A)	55.5	55.5	
	Poziom mocy akustycznej		dB(A)	60	60	
Czynnik chłodniczy				R32	R32	
Rekomendowane zakresy temperatury pracy (zewnętrzne)				Chłodzenie	°C	-25 - 50
				Grzanie	°C	-30 - 30

Wydajność jest ustalona na podstawie następujących warunków:

Chłodzenie: temperatura wewnętrzna 27°C DB/19°C WB; temperatura zewnętrzna 35°C DB/24°C WB. Grzanie: temperatura wewnętrzna 20°C DB/15°C WB; temperatura zewnętrzna 7°C DB/6°C WB. Długość orurowania: Długość połączonych rur wynosi 7.5 m, różnica poziomów wynosi 0 m. Urządzenie zawiera fluorowane gazy cieplarniane (R32 GWP=675).

# Blue XT

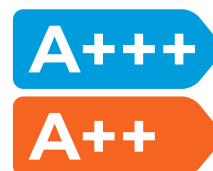

W zestawie sterownik  
RG10X1(G2HS)/BGEF



Dostępny jako opcja  
WDC-86E/K

### WYRÓŻNIKI URZĄDZENIA:

- deflektor 3 generacji (obrót 180°)
- nawiew pionowy i poziomy
- zasięg strugi powietrza 9 m
- maksymalny przepływ powietrza 700 m<sup>3</sup>/h
- jonizator
- grzałka tacy ociekowej
- grzałka karteru sprężarki
- sterowanie przez Wi-Fi
- temperatura pracy dla grzania do -30°C
- możliwość podłączenia bramki BMS
- możliwość podłączenia sterownika centralnego

## Dane techniczne

Komplet				ZBXT-09N8-A1	ZBXT-12N8-A1	
Jednostka wewnętrzna				XT-09HRFN8-QRD6	XT-12HRFN8-QRD6	
Jednostka zewnętrzna				MOXT230-09HFN8-QRD6	MOXT230-12HFN8-QRD6	
Zasilanie (V/faza/Hz)				220-240/1/50		
Wersja				Rewersyjna pompa ciepła		
Chłodzenie	Wydajność	Nominalna	kW	2,6	3,5	
		Min-Max	kW	1,23-3,30	1,32-4,31	
	SEER			8,8	8,5	
Klasa efektywności energetycznej				A+++	A+++	
Grzanie	Wydajność	Nominalna	kW	2,93	3,8	
		Min-Max	kW	0,84-3,72	0,88-4,40	
	SCOP			4,6	4,6	
Klasa efektywności energetycznej				A++	A++	
Maksymalny pobór prądu				A	10,5	
Jednostka wewnętrzna	Wymiary (szer. × wys. × gł.)		mm	920×321×211	920×321×211	
	Poziom ciśnienia akustycznego [cichy/niski/średni/wysoki]		dB(A)	18,4/21,5/32,5/40,0	18,4/21,5/32,5/40,0	
	Poziom mocy akustycznej		dB(A)	53	53	
Jednostka zewnętrzna	Wymiary (szer. × gł. × wys.)		mm	765×303×555	765×303×555	
	Poziom ciśnienia akustycznego		dB(A)	53,5	53,5	
	Poziom mocy akustycznej		dB(A)	58	62	
Czynnik chłodniczy				R32	R32	
Rekomendowane zakresy temperatury pracy (zewnętrzne)				Chłodzenie	°C	-15 - 50
				Grzanie	°C	-30 - 24

Wydajność jest ustalona na podstawie następujących warunków:

Chłodzenie: temperatura wewnętrzna 27°C DB/19°C WB; temperatura zewnętrzna 35°C DB/24°C WB. Grzanie: temperatura wewnętrzna 20°C DB/15°C WB; temperatura zewnętrzna 7°C DB/6°C WB. Długość orurowania: Długość połączonych rur wynosi 7,5 m. różnica poziomów wynosi 0. Urządzenie zawiera fluorowane gazy cieplarniane (R32 GWP=675).



# Aroma

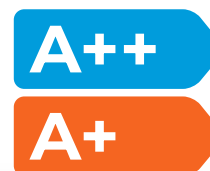

W zestawie sterownik  
RG10A5(G)/BGEF

Dostępny jako opcja  
WDC-86E/K

### WYRÓŻNIKI URZĄDZENIA:

- sterowanie przez Wi-Fi
- filtr aromatyczny, katalityczny, węglowy oraz z jonami srebra
- jonizator
- grzałka karteru sprężarki i tacy ociekowej
- funkcja Frost Protect
- tryb cichy
- możliwość podłączenia bramki BMS
- możliwość podłączenia sterownika centralnego

## Dane techniczne

Komplet			ZAF-09N8-D1	ZAF-12N8-D1	ZAF-18N8-C1	ZAF-24N8-C1	
Jednostka wewnętrzna			AFBU-09HRFN8-QRD1	AFBU-12HRFN8-QRD1	AFCU-18HRFN8-QRDO	AFDU-24HRFN8-QRDO	
Jednostka zewnętrzna			MOX133-09HFN8-QRD1N	MOX133-12HFN8-QRD1N	MOX330-18HFN8-QRDON	MOX431-24HFN8-QRDON	
Zasilanie (V/faza/Hz)			220-240/1/50				
Chłodzenie	Wydajność	Nominalna	kW	2.6	3.5	5.3	7.0
		Min-Max	kW	0.91-3.40	1.11-3.93	0.34-5.83	2.10-7.90
	SEER			7.0	6.5	7.4	6.1
Klasa efektywności energetycznej			A++				
Grzanie	Wydajność	Nominalna	kW	2.93	3.81	5.60	7.30
		Min-Max	kW	0.82-3.37	1.08-4.16	3.10-5.85	1.60-7.90
	SCOP			4.1	4.1	4.0	4.0
Klasa efektywności energetycznej			A+				
Maksymalny pobór prądu			A	10	10	10	16
Jednostka wewnętrzna	Wymiary (szer. × gt. × wys.)		mm	715×194×285	805×194×285	957×213×302	1040×220×327
	Poziom ciśnienia akustycznego (cichy/niski/średni/wysoki)		dB(A)	20.5/25.0/32.0/37.0	21.5/25.0/35.5/39.5	22.0/26.0/36.0/42.5	26.0/36.0/40.5/45.0
	Poziom mocy akustycznej		dB(A)	50	54	56	59
Jednostka zewnętrzna	Wymiary (szer. × gt. × wys.)		mm	720×270×495	720×270×495	805×330×554	890×342×673
	Poziom ciśnienia akustycznego (cichy/niski/średni/wysoki)		dB(A)	55.0	54.5	56.0	59.0
	Poziom mocy akustycznej		dB(A)	59.0	64.0	63.0	67.0
Czynnik chłodniczy		Typ/Ilość	-/kg	R32/0.47	R32/0.52	R32/1.08	R32/1.42
Rekomendowane zakresy temperatur pracy (temperatury zewnętrzne)		Chłodzenie	°C	-15 ~ 50			
		Grzanie	°C	-25 ~ 30			

Wydajność jest ustalona na podstawie następujących warunków:

Chłodzenie: temperatura wewnętrzna 27°C DB/19°C WB; temperatura zewnętrzna 35°C DB/24°C WB. Grzanie: temperatura wewnętrzna 20°C DB/15°C WB; temperatura zewnętrzna 7°C DB/6°C WB. Długość orurowania: Długość połączonych rur wynosi 7,5 m, różnica poziomów wynosi 0 m. Urządzenie zawiera fluorowane gazy cieplarniane (R32 GWP=675).

# Frost

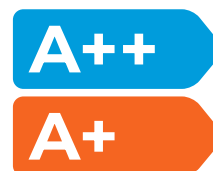

W zestawie pilot bezprzewodowy  
RG10A5(G)/BGEF



Dostępny jako opcja  
WDC-86E/K

### WYRÓŻNIKI URZĄDZENIA:

- sterowanie przez Wi-Fi
- filtr katalityczny, węglowy
- samoczyszczenie
- powłoka antykorozyjna GoldenFin
- grzałka karteru sprężarki i tacy ociekowej
- funkcja Frost Protect
- tryb cichy
- możliwość podłączenia bramki BMS
- możliwość podłączenia sterownika centralnego

## Dane techniczne

Komplet			ZFR-09N8-A1	ZFR-12N8-A1	ZFR-18N8-A1	ZFR-24N8-A1	
Jednostka wewnętrzna			FR-09HRFN8-QRD1	FR-12HRFN8-QRD1	FR-18HRFN8-QRDO	FR-24HRFN8-QRDO	
Jednostka zewnętrzna			MOX133-09HFN8-QRD1N	MOX133-12HFN8-QRD1N	MOX330-18HFN8-QRDON	MOX431-24HFN8-QRDON	
Zasilanie (V/faza/Hz)			220-240/1/50				
Chłodzenie	Wydajność	Nominalna kW	2.6	3.5	5.3	7.0	
		Min-Max kW	0.91-3.40	1.11-3.93	0.34-5.83	2.10-7.90	
	SEER	7.0	6.5	7.4	6.1		
Klasa efektywności energetycznej			A++	A++	A++	A++	
Grzanie	Wydajność	Nominalna kW	2.93	3.81	5.60	7.30	
		Min-Max kW	0.82-3.37	1.08-4.16	3.10-5.85	1.60-7.90	
	SCOP	4.1	4.1	4.0	4.0		
Klasa efektywności energetycznej			A+	A+	A+	A+	
Maksymalny pobór prądu			A	10	10	16	
Jednostka wewnętrzna	Wymiary (szer. × gł. × wys.)		mm	715×194×285	805×194×285	957×213×302	1040×220×327
	Poziom ciśnienia akustycznego (cichy/niski/średni/wysoki)		dB(A)	20.5/25.0/32.0/37.0	21.5/25.0/35.5/39.5	22.0/26.0/36.0/42.5	26.0/36.0/40.5/45.0
	Poziom mocy akustycznej		dB(A)	50	54	56	59
Jednostka zewnętrzna	Wymiary (szer. × gł. × wys.)		mm	720×270×495	720×270×495	805×330×554	890×342×673
	Poziom ciśnienia akustycznego (cichy/niski/średni/wysoki)		dB(A)	55.0	54.5	56.0	59.0
	Poziom mocy akustycznej		dB(A)	59.0	64.0	63.0	67.0
Czynnik chłodniczy		Typ/Ilość	-/kg	R32/0.47	R32/0.52	R32/1.08	R32/1.42
Rekomendowane zakresy temperatur pracy (temperatury zewnętrzne)		Chłodzenie	°C	-15 - 50			
		Grzanie	°C	-25 - 30			

Wydajność jest ustalona na podstawie następujących warunków:

Chłodzenie: temperatura wewnętrzna 27°C DB/19°C WB; temperatura zewnętrzna 35°C DB/24°C WB. Grzanie: temperatura wewnętrzna 20°C DB/15°C WB; temperatura zewnętrzna 7°C DB/6°C WB. Długość orurowania: Długość połączonych rur wynosi 7.5 m. różnica poziomów wynosi 0. Urządzenie zawiera fluorowane gazy cieplarniane (R32 GWP=675).

# Multi Free Match



### WYRÓŻNIKI URZĄDZENIA:

- powłoka antykorozyjna GoldenFin
- grzałka karteru sprężarki
- grzałka tacy ociekowej
- grzanie nawet przy -30°C

## Dane techniczne

Jednostka zewnętrzna			M20H-14HFN8-QAH	M20E-18HFN8-QAH	M30G-21HFN8-QAH	M30A-27HFN8-QAH	M40E-28HFN8-QAH	M40B-36HFN8-QAH	M50E-42HFN8-QAH
Zasilanie (V/faza/Hz)			220-240/1/50						
Chłodzenie	Wydajność nominalna	kW	4.1	5.3	6.2	7.9	8.2	10.6	12.3
Grzanie	Wydajność nominalna	kW	4.4	5.6	6.5	8.2	8.8	10.8	12.3
Wymiary (szer. x gł. x wys.)			805x330x554	805x330x554	890x342x673	890x342x673	946x410x810	946x410x810	946x410x810
Chłodziwo	Typ		R32	R32	R32	R32	R32	R32	R32
Rekomendowane zakresy temperatury pracy (zewnętrzne)	Chłodzenie	°C	-15 - 50						
	Grzanie	°C	-20 - 24						

Wydajność jest ustalona na podstawie następujących warunków:

Chłodzenie: temperatura wewnętrzna 27°C DB/19°C WB; temperatura zewnętrzna 35°C DB/24°C WB. Grzanie: temperatura wewnętrzna 20°C DB/15°C WB; temperatura zewnętrzna 7°C DB/6°C WB. Długość orurowania: Długość połączonych rur wynosi 7.5 m, różnica poziomów wynosi 0 m. Urządzenie zawiera fluorowane gazy cieplarniane (R32 GWP=675).

## Kombinacja połączeń jednostek wewnętrznych

Wydajność chłód. 4.1 kW

M20H-14HFN8-QA(H)	
1 jednostka	2 jednostki
9	9+9
12	9+12
18	

Wydajność chłód. 5.3 kW

M20E-18HFN8-QA(H)	
1 jednostka	2 jednostki
9	9+9
12	9+12
18	12+12

Wydajność chłodnicza 6.2 kW

M30G-21HFN8-QA(H)		
1 jednostka	2 jednostki	3 jednostki
9	9+9	9+9+9
12	9+12	
18	9+18	
	12+12	

Wydajność chłodnicza 7.9 kW

M30A-27HFN8-QA(H)		
1 jednostka	2 jednostki	3 jednostki
9	9+9	9+9+9
12	9+12	9+9+12
18	9+18	9+12+12
	12+12	12+12+12
	12+18	

Wydajność 8.2 kW

M40E-28HFN8-QA(H)			
1 jednostka	2 jednostki	3 jednostki	4 jednostki
9	9+9	9+9+9	9+9+9+9
12	9+12	9+9+12	
18	9+18	9+9+18	
24	9+24	9+12+12	
	12+12	12+12+12	
	12+18		
	12+24		
	18+18		

Wydajność chłodnicza 10.6 kW

M40B-36HFN8-QA(H)			
1 jednostka	2 jednostki	3 jednostki	4 jednostki
9	9+9	9+9+9	9+9+9+9
12	9+12	9+9+12	9+9+9+12
18	9+18	9+9+18	9+9+9+18
24	9+24	9+9+24	9+9+12+12
	12+12	9+12+12	9+12+12+12
	12+18	9+12+18	12+12+12+12
	12+24	9+12+24	
	18+18	9+18+18	
		12+12+12	
		12+12+18	

Wydajność chłodnicza 12.3 kW

M50E-42HFN8-QA(H)				
1 jednostka	2 jednostki	3 jednostki	4 jednostki	5 jednostek
9	9+9	9+9+9	9+9+9+9	9+9+9+9+9
12	9+12	9+9+12	9+9+9+12	9+9+9+9+12
18	9+18	9+9+18	9+9+9+18	9+9+9+9+18
24	9+24	9+9+24	9+9+9+24	9+9+9+12+12
	12+12	9+12+12	9+9+12+12	9+9+12+12+12
	12+18	9+12+18	9+9+12+18	
	12+24	9+12+24	9+9+12+24	
	18+18	9+18+18	9+12+12+12	
		12+12+12	9+12+12+18	
		12+12+18	12+12+12+12	
		12+12+24	12+12+12+18	
		12+18+18		



## Dane techniczne

### Blue XT

Jednostka wewnętrzna			XT-09HRFN8-QRD6	XT-12HRFN8-QRD6
Zasilanie (V/faza/Hz)			220-240/1/50	
Chłodzenie	Nominalna wydajność	kW	2,60	3,50
Grzanie	Nominalna wydajność	kW	2,93	3,80
Poziom ciśnienia akustycznego (cichy/niski/średni/wysoki)		dB(A)	18.4/21.5/32.5/40.0	18.4/21.5/32.5/40.0
Poziom mocy akustycznej		dB(A)	53	53.0
Wymiary (szer. × gt. × wys.)		mm	920×321×211	920×321×211



### Aroma

Jednostka wewnętrzna			AFBU-09HRDN8-QRDO	AFBU-12HRDNX-QRDO	AFCU-18HRFN8-QRDO	AFDU-24HRFN8-QRDO
Zasilanie (V/faza/Hz)			220-240/1/50			
Chłodzenie	Nominalna wydajność	kW	2,6	3,5	5,3	7,0
Grzanie	Nominalna wydajność	kW	2,9	3,8	5,6	7,3
Poziom ciśnienia akustycznego (cichy/niski/średni/wysoki)		dB(A)	20.0/25.0/32.0/38.5	21.0/25.0/34.5/40.5	20.0/26.0/36.0/42.5	30.0/36.0/40.5/45.0
Poziom mocy akustycznej		dB(A)	54	55	56	59
Wymiary (szer. × gt. × wys.)		mm	715×194×285	805×194×285	957×213×302	1040×220×327



### Frost

Jednostka wewnętrzna			FR-09HRFN8-QRD1	FR-12HRFN8-QRD1	FR-18HRFN8-QRD0	FR-24HRFN8-QRD0
Zasilanie (V/faza/Hz)			220-240/1/50			
Chłodzenie	Nominalna wydajność	kW	2,6	3,5	5,3	7,0
Grzanie	Nominalna wydajność	kW	2,9	3,8	5,6	7,3
Poziom ciśnienia akustycznego (cichy/niski/średni/wysoki)		dB(A)	20.5/25.0/32.0/37.0	21.5/25.0/35.5/39.5	22.0/26.0/36.0/42.5	26.0/36.0/40.5/45.0
Poziom mocy akustycznej		dB(A)	50.0	54.0	56.0	59.0
Wymiary (szer. × gt. × wys.)		mm	715×194×285	805×194×285	957×213×302	1040×220×327



### Konsola

Jednostka wewnętrzna			CONS-12R32IVT IN	CONS-17R32IVT IN
Zasilanie (V/faza/Hz)			220-240/1/50	
Chłodzenie	Nominalna wydajność	kW	3,5	5,0
Grzanie	Nominalna wydajność	kW	3,8	5,3
Wymiary (szer. × gt. × wys.)		mm	794×200×621	794×200×621
Poziom ciśnienia akustycznego (cichy/niski/średni/wysoki)		dB(A)	21/37/34/37	21/32/38/41
Poziom mocy akustycznej		dB(A)	54	55



### Kasetonowe

Komplet z panelem białym / z panelem czarnym			ZMCA-12N8-C1M / ZMCA-12N8-C1MB	ZMCA-18N8-C1M / ZMCA-18N8-C1MB	ZMCD-24N8-C1M / -
Jednostka wewnętrzna			CSTS-12R32IVT IN	CSTS-18R32IVT IN	CSTB-24R32IVT IN
Panel			T-MBQ4-03E / T-MBQ4-03EB		
Zasilanie (V/faza/Hz)			220-240/1/50		
Chłodzenie	Nominalna wydajność	kW	3,5	5,3	7,0
Grzanie	Nominalna wydajność	kW	4,4	5,4	7,6
Poziom ciśnienia akustycznego (cichy/niski/średni/wysoki)		dB(A)	25.5/33.0/36.0/41.0	29.0/35.5/39.5/43.0	27.0/39.5/42.5/45.5
Poziom mocy akustycznej		dB(A)	57	59	59
Jednostka wewnętrzna	Wymiary (szer. × gt. × wys.)	mm	570×570×260	570×570×260	830×830×205
Panel	Wymiary (szer. × gt. × wys.)	mm	647×647×50	647×647×50	950×950×55



### Przypodłogowo-podstropowe

Jednostka wewnętrzna			CLFS-18R32IVT IN	CLFB-24R32IVT IN
Zasilanie (V/faza/Hz)			220-240/1/50	
Chłodzenie	Nominalna wydajność	kW	5,3	7,0
Grzanie	Nominalna wydajność	kW	5,6	7,6
Poziom ciśnienia akustycznego (niski/średni/wysoki)		dB(A)	24.0/36.5/41.0/43.5	32.0/43.0/46.0/49.0
Poziom mocy akustycznej		dB(A)	59	55
Wymiary (szer. × gt. × wys.)		mm	1068×675×235	1068×675×235



### Kanałowe

Jednostka wewnętrzna			DCTS-12R32IVT IN	DCTS-18R32IVT IN	DCTB-24R32IVT IN
Zasilanie (V/faza/Hz)			220-240/1/50		
Chłodzenie	Nominalna wydajność	kW	3,5	5,3	7,0
Grzanie	Nominalna wydajność	kW	3,8	5,6	7,6
Poziom ciśnienia akustycznego (cichy/niski/średni/wysoki)		dB(A)	23.0/29.0/30.5/34.5	26.0/34.0/38.0/41.0	27.0/37.0/40.0/42.0
Poziom mocy akustycznej		dB(A)	58	58	62
Zewnętrzne ciśnienie statyczne		Pa	25 [0-60]	25 [0-100]	25 [0-160]
Wymiary (szer. × gt. × wys.)		mm	700×450×200	880×674×210	1100×774×249



Wydajność jest ustalona na podstawie następujących warunków:

Chłodzenie: temperatura wewnętrzna 27°C DB/19°C WB; temperatura zewnętrzna 35°C DB/24°C WB. Grzanie: temperatura wewnętrzna 20°C DB/15°C WB; temperatura zewnętrzna 7°C DB/6°C WB. Długość orurowania: Długość połączonych rur wynosi 7,5 m, różnica poziomów wynosi 0 m. Urządzenie zawiera fluorowane gazy cieplarniane (R32 GWP=675).

# Multi X2

System **MULTI X2** to dwie jednostki wewnętrzne podłączone do jednego agregatu pracujące symultanicznie. Rozwiązanie to zapewnia oszczędność miejsca montażu, poprzez instalację tylko jednej jednostki zewnętrznej przy zachowaniu wymaganej wydajności grzewczej lub chłodniczej w klimatyzowanej przestrzeni. Podłączenie za pomocą trójnika.

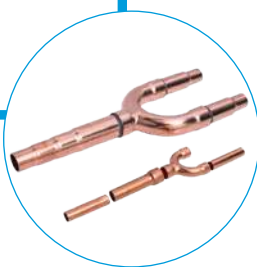

## WYRÓŻNIKI URZĄDZENIA:

- grzałka tacy ociekowej
- sterowanie pilotem



## Dane techniczne

Komplet	Jednostki zewnętrzne	Jednostki wewnętrzne	Rozdzielacz	Panel
TWIN P14A	UNVS-48R32INT OU	CLFB-24R32IVT IN CLFB-24R32IVT IN	FQZHN-01D	-
TWIN D14A	UNVS-48R32INT OU	DCTB-24R32IVT IN DCTB-24R32IVT IN	FQZHN-01D	-
TWIN K14A	UNVS-48R32INT OU	CSTB-24R32IVT IN CSTB-24R32IVT IN	FQZHN-01D	T-MBQ4-04A1

Jednostka zewnętrzna				UNVS-48R32INT OU			
Zasilanie [V/faza/Hz]				380-415/3/50			
Wersja				Rewersyjna pompa ciepła			
Chłodzenie	Wydajność	Nominalna	kW	14.1			
		Min-Max	kW	3.53-15.53			
	SEER			6.1			
	ErP klasa energetyczna			A++			
Grzanie	Wydajność	Nominalna	kW	16.1			
		Min-Max	kW	4.10-18.17			
	SCOP			4.0			
	ErP klasa energetyczna			A+			
Poziom ciśnienia akustycznego			dB(A)	64			
Poziom mocy akustycznej			dB(A)	74			
Jednostka zewnętrzna	Wymiary (szer. x gł. x wys.)		mm	952x415x1333			
Czynnik chłodniczy	Typ			R32			
Rekomendowane zakresy temperatury pracy (zewnętrzne)		Chłodzenie	°C	-15 ~ 50			
		Grzanie	°C	-20 ~ 24			

Wydajność jest ustalona na podstawie następujących warunków:

Chłodzenie: temperatura wewnętrzna 27°C DB/19°C WB; temperatura zewnętrzna 35°C DB/24°C WB. Grzanie: temperatura wewnętrzna 20°C DB/15°C WB; temperatura zewnętrzna 7°C DB/6°C WB. Długość orurowania: Długość połączonych rur wynosi 7,5 m, różnica poziomów wynosi 0 m. Urządzenie zawiera fluorowane gazy cieplarniane (R32 GWP=675).

## Dane techniczne

### Multi X2 kasetonowe

Jednostka wewnętrzna			CSTB-24R32IVT IN
Panel			T-MBQ4-04A1
Zasilanie (V/faza/Hz)			220-240/1/50
Chłodzenie	Nominalna wydajność	kW	7.0
Grzanie	Nominalna wydajność	kW	7.6
Przepływ powietrza (niski/średni/wysoki)			m <sup>3</sup> /min
			16.6/19/21.6
Poziom ciśnienia akustycznego (cichy/niski/średni/wysoki)			dB(A)
			27/39.5/42.5/45.5
Poziom mocy akustycznej			dB(A)
			59
Jednostka wewnętrzna	Wymiary (szer. × gł. × wys.)	mm	830×830×205
Panel	Wymiary (szer. × gł. × wys.)	mm	950×950×55



### Multi X2 przypodłogowo-podstropowe

Jednostka wewnętrzna			CLFB-24R32IVT IN
Zasilanie (V/faza/Hz)			220-240/1/50
Chłodzenie	Nominalna wydajność	kW	7.0
Grzanie	Nominalna wydajność	kW	7.6
Przepływ powietrza (niski/średni/wysoki)			m <sup>3</sup> /min
			14.23/17.05/19.87
Poziom ciśnienia akustycznego (cichy/niski/średni/wysoki)			dB(A)
			32/43/46/49
Poziom mocy akustycznej			dB(A)
			55
Jednostka wewnętrzna	Wymiary (szer. × gł. × wys.)	mm	1068×675×235



### Multi X2 kanałowe

Jednostka wewnętrzna			DCTB-24R32IVT IN
Zasilanie (V/faza/Hz)			220-240/1/50
Chłodzenie	Nominalna wydajność	kW	7.0
Grzanie	Nominalna wydajność	kW	7.6
Przepływ powietrza (niski/średni/wysoki)			m <sup>3</sup> /min
			13.75/17.25/20.48
Poziom ciśnienia akustycznego (cichy/niski/średni/wysoki)			dB(A)
			27/37/40/42
Poziom mocy akustycznej			dB(A)
			62
Zewnętrzne ciśnienie statyczne			Pa
			25 [0-160]
Jednostka wewnętrzna	Wymiary (szer. × gł. × wys.)	mm	1100×774×249

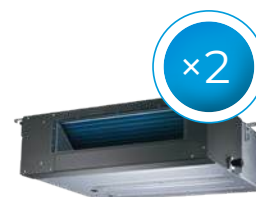

Wydajność wszystkich urządzeń jest ustalona na podstawie następujących warunków:

Chłodzenie: temperatura wewnętrzna 27°C DB/19°C WB; temperatura zewnętrzna 35°C DB/24°C WB. Grzanie: temperatura wewnętrzna 20°C DB/15°C WB; temperatura zewnętrzna 7°C DB/6°C WB. Długość orurowania: Długość połączonych rur wynosi 7.5 m, różnica poziomów wynosi 0 m. Urządzenie zawiera fluorowane gazy cieplarniane (R32 GWP=675).



# Kasetonowe kompaktowe



A++

A+



W zestawie pilot bezprzewodowy  
RG51A(2)/E ROHS

Dostępny jako opcja  
KJR-120N

## WYRÓŻNIKI URZĄDZENIA:

- możliwość podłączenia świeżego powietrza i kanału wylotowego
- funkcja Turbo
- grzałka karteru sprężarki i grzałka tacy ociekowej
- pompka skroplin - wysokość tłoczenia do 1000 mm
- detekcja wycieku czynnika chłodniczego
- możliwość podłączenia bramki BMS
- możliwość podłączenia sterownika centralnego
- możliwość podłączenia Wi-Fi - opcja ze sterownikiem KJR-120N

## Dane techniczne

Komplet				ZMCA-12N8-D1	ZMCA-18N8-D1
Jednostka wewnętrzna				CSTS4-12R32IVT IN	CSTS4-18R32IVT IN
Jednostka zewnętrzna				UNVS-12R32INT OU	UNVS-18R32INT OU
Panel				T-MBQ4-03B	T-MBQ4-03B
Zasilanie (V/faza/Hz) jednostka wewnętrzna				220-240/1/50	220-240/1/50
Chłodzenie	Wydajność	Nominalna	kW	3.52	5.28
		Min-Max	kW	0.85-4.16	2.64-5.86
	Nominalny pobór mocy		kW	1.01	1.55
	SEER			6.8	6.5
Klasa efektywności energetycznej				A++	A++
Grzanie	Wydajność	Nominalna	kW	3.81	5.57
		Min-Max	kW	2.37-6.30	0.47-4.34
	Nominalny pobór mocy		kW	1.56	1.02
	SCOP			4.1	4.1
Klasa efektywności energetycznej				A+	A+
Jednostka wewnętrzna	Wymiary (szer. x gł. x wys.)		mm	570x570x245	570x570x245
	Poziom ciśnienia akustycznego (cichy/niski/sredni/wysoki)		dB(A)	25.0/31.5/41.0/44.0	25.5/31.5/38.5/42.0
	Poziom mocy akustycznej		dB(A)	55	59
Panel	Wymiary (szer. x gł. x wys.)			620x620x50	620x620x50
Jednostka zewnętrzna	Wymiary (szer. x gł. x wys.)		mm	765x303x555	805x330x554
	Przepływ powietrza		m³/h	2200	2100
	Poziom ciśnienia akustycznego		dB(A)	57	58
	Poziom mocy akustycznej		dB(A)	62	65
Czynnik chłodniczy		Typ/Ilość	-/kg	R32/0.71	R32/1.15
Rekomendowane zakresy temperatur pracy (temperatury zewnętrzne)		Chłodzenie	°C	-15 - 50	-15 - 50
		Grzanie	°C	-20 - 24	-20 - 24

Wydajność jest ustalona na podstawie następujących warunków:

Chłodzenie: temperatura wewnętrzna 27°C DB/19°C WB; temperatura zewnętrzna 35°C DB/24°C WB. Grzanie: temperatura wewnętrzna 20°C DB/15°C WB; temperatura zewnętrzna 7°C DB/6°C WB. Długość orurowania: długość połączonych rur wynosi 7.5 m. różnica poziomów wynosi 0. Urządzenie zawiera fluorowane gazy cieplarniane (R32 GWP=675).

# Kasetonowe standard



W zestawie sterownik  
RG51A(2)/E



Dostępny jako opcja  
KJR-120N

## WYRÓŻNIKI URZĄDZENIA:

- możliwość podłączenia świeżego powietrza i kanału wylotowego
- funkcja Turbo
- pompka skroplin – wysokość tłoczenia do 1000 mm
- nawiew 360°
- możliwość podłączenia bramki BMS
- możliwość podłączenia sterownika centralnego

## Dane techniczne

Komplet z panelem białym			ZMCD-24N8-C1	ZMCD-36N8-C1	ZMCD-36N8-C3	ZMCD-42N8-C1	ZMCD-42N8-C3	ZMCD-48N8-C3	ZMCD-55N8-C3	
Jednostka wewnętrzna			CSTB-24R32IVT IN	CSTB-36R32IVT IN	CSTB-36R32IVT IN	CSTB-42R32IVT IN	CSTB-42R32IVT IN	CSTB-48R32IVT IN	CSTB-55R32IVT IN	
Jednostka zewnętrzna			UNVS-24R32INT OU	UNVS-36R32INTS OU	UNVS-36R32INTT OU	UNVS-42R32INTS OU	UNVS-42R32INTT OU	UNVS-48R32INT OU	UNVS-55R32INT OU	
Panel			T-MBQ4-04A1							
Zasilanie jednostki wewnętrznej (V/faza/Hz)			220-240/1/50	220-240/1/50	220-240/1/50	220-240/1/50	220-240/1/50	220-240/1/50	220-240/1/50	
Zasilanie jednostki zewnętrznej (V/faza/Hz)			220-240/1/50	220-240/1/50	380-415/3/50	220-240/1/50	380-415/3/50	380-415/3/50	380-415/3/50	
Wersja			Rewersyjna pompa ciepła							
Chłodzenie	Wydajność	Nominalna	kW	7.03	10.55	10.55	12.0	12.0	14.1	15.2
		Min-Max	kW	3.30-7.91	2.70-11.43	2.70-11.43	2.93-12.31	2.93-12.31	3.52-15.83	4.10-16.71
	Nominalny pobór mocy	kW	2.32	3.95	4.00	4.20	4.30	4.65	5.00	
	EER	kW/kW	3.03	2.67	2.64	2.86	2.79	3.03	3.05	
ErP klasa energetyczna			A++	A++	A++	A++	A++	A++	A++	
Grzanie	Wydajność	Nominalna	kW	7.62	11.14	11.14	13.48	13.48	16.1	18.17
		Min-Max	kW	2.81-8.94	2.78-12.30	2.78-12.66	3.37-14.07	3.37-14.07	4.10-17.29	4.4-19.93
	Nominalny pobór mocy	kW	1.90	3.00	3.00	3.70	3.70	4.58	5.55	
	COP	kW/kW	4.01	3.71	3.71	3.64	3.64	3.52	3.27	
ErP klasa energetyczna			A+	A+	A	A+	A	A+	A+	
Jednostka wewnętrzna	Wymiary (szer. x gł. x wys.)	mm	830×830×205	830×830×245	830×830×245	830×830×287	830×830×287	830×830×287	830×830×287	
	Poziom ciśnienia akustycznego (cichy/niski/sredni/wysoki)	dB(A)	27/39.5/42.5/45.5	39/44.5/47.5/50	39/44.5/47.5/50	38/46/48.5/51	38/46/48.5/51	37.5/46.5/48.65/51	40/48/50.5/53	
	Poziom mocy akustycznej	dB(A)	59	64	64	66	66	66	66	
Panel	Wymiary (szer. x gł. x wys.)	mm	950×950×55	950×950×55	950×950×55	950×950×55	950×950×55	950×950×55	950×950×55	
Jednostka zewnętrzna	Wymiary (szer. x gł. x wys.)	mm	890×342×673	946×410×810	946×410×810	946×410×810	946×410×810	952×415×1333	952×415×1333	
	Poziom ciśnienia akustycznego	dB(A)	60	63	63	63	63	64	64	
	Poziom mocy akustycznej	dB(A)	69	70	70	72	72	74	75	
Czynnik chłodniczy	Typ		R32	R32	R32	R32	R32	R32	R32	
Rekomendowane zakresy temperatury pracy (zewnętrzne)		Chłodzenie	°C	-15 ~ 50						
		Grzanie	°C	-20 ~ 24						

Wydajność jest ustalona na podstawie następujących warunków:

Chłodzenie: temperatura wewnętrzna 27°C DB/19°C WB; temperatura zewnętrzna 35°C DB/24°C WB. Grzanie: temperatura wewnętrzna 20°C DB/15°C WB; temperatura zewnętrzna 7°C DB/6°C WB. Długość orurowania: Długość potężonych rur wynosi 7.5 m, różnica poziomów wynosi 0 m. Urządzenie zawiera fluorowane gazy cieplarniane (R32 GWP=675).



# Konsola

A++

A+



W zestawie sterownik  
RG10B1(F)/BGES



Dostępny jako opcja  
WDC-86E/K

## WYRÓŻNIKI URZĄDZENIA:

- wbudowany jonizator i czujnik wilgotności
- 2-stronny nawiew powietrza
- osuszanie
- grzałka tacy ociekowej i karteru sprężarki
- smukła konstrukcja, montaż blisko podłogi
- możliwość podłączenia bramki BMS
- możliwość podłączenia sterownika centralnego

## Dane techniczne

Komplet				ZMCON-12N8-C1	ZMCON-17N8-C1
Jednostka wewnętrzna				CONS-12R32IVT IN	CONS-17R32IVT IN
Jednostka zewnętrzna				UNVS-12R32INT OUH	UNVS-18R32INT OUH
Zasilanie (V/faza/Hz)				220-240/1/50	220-240/1/50
Chłodzenie	Wydajność+	Nominalna	kW	3.51	5.0
		Min-Max	kW	0.76-4.24	2.63-5.56
	SEER			7.3	6.7
	Klasa efektywności energetycznej			A++	A++
Grzanie	Wydajność	Nominalna	kW	3.8	5.3
		Min-Max	kW	0.45-4.68	2.19-6.3
	SCOP			3.8	5.3
	Klasa efektywności energetycznej			A+	A+
Jednostka wewnętrzna	Wymiary (szer. × gł. × wys.)		mm	794×200×621	794×200×621
	Poziom ciśnienia akustycznego (cichy/niski/średni/wysoki)		dB(A)	21/27/34/37	21/32/38/41
	Poziom mocy akustycznej		dB(A)	54	55
Jednostka zewnętrzna	Wymiary (szer. × gł. × wys.)		mm	765×303×555	805×330×554
	Poziom ciśnienia akustycznego		dB(A)	54	55
	Poziom mocy akustycznej		dB(A)	62	63
Czynnik chłodniczy		Typ		R32	
Rekomendowane zakresy temperatury pracy (temperatury zewnętrzne)]		Chłodzenie	°C	-15 ~ 50	
		Grzanie	°C	-20 ~ 24	

Wydajność jest ustalona na podstawie następujących warunków:

Chłodzenie: temperatura wewnętrzna 27°C DB/19°C WB; temperatura zewnętrzna 35°C DB/24°C WB. Grzanie: temperatura wewnętrzna 20°C DB/15°C WB; temperatura zewnętrzna 7°C DB/6°C WB. Długość orurowania: Długość połączonych rur wynosi 7.5 m. różnica poziomów wynosi 0. Urządzenie zawiera fluorowane gazy cieplarniane (R32 GWP=675).

# Przypodłogowo-podstropowe



W zestawie sterownik  
RG51A(2)/E

Dostępny jako opcja  
KJR-120N

## WYRÓŻNIKI URZĄDZENIA:

- możliwość montażu w pionie i poziomie
- daleki zasięg nadmuchu
- możliwość podłączenia bramki BMS
- możliwość podłączenia sterownika centralnego

## Dane techniczne

Komplet				ZMUE-18N8-C1	ZMUE-24N8-C1	ZMUE-36N8-C1	ZMUE-36N8-C3	ZMUE-42N8-C1	ZMUE-42N8-C3	ZMUE-48N8-C3	ZMUE-55N8-C3	
Jednostka wewnętrzna				CLFS-18R32IVT IN	CLFB-24R32IVT IN	CLFB-36R32IVT IN	CLFB-36R32IVT IN	CLFB-42R32IVT IN	CLFB-42R32IVT IN	CLFB-48R32IVT IN	CLFB-55R32IVT IN	
Jednostka zewnętrzna				UNVS-18R32INT OU	UNVS-24R32INT OU	UNVS-36R32INTS OU	UNVS-36R32INTT OU	UNVS-42R32INTS OU	UNVS-42R32INTT OU	UNVS-48R32INT OU	UNVS-55R32INT OU	
Zasilanie jednostki wewnętrznej (V/faza/Hz)				220-240/1/50	220-240/1/50	220-240/1/50	220-240/1/50	220-240/1/50	220-240/1/50	220-240/1/50	220-240/1/50	
Zasilanie jednostki zewnętrznej (V/faza/Hz)				220-240/1/50	220-240/1/50	220-240/1/50	380-415/3/50	220-240/1/50	380-415/3/50	380-415/3/50	380-415/3/50	
Chłodzenie	Wydajność	Nominalna	kW	5.28	7.03	10.55	10.55	12.1	12.1	14.07	15.83	
		Min-Max	kW	2.71-5.86	3.22-7.77	2.73-11.43	2.73-11.78	3.2-13.2	3.2-13.2	3.52-15.24	4.10-16.71	
	EER	kW/kW	3.64	3.12	2.71	2.64	3.00	2.91	2.81	2.80		
ErP klasa energetyczna				A++	A++	A++	A++	A++	A++	A++	A++	
Grzanie	Wydajność	Nominalna	kW	5.57	7.62	11.72	11.7	13.5	13.5	16.12	18.17	
		Min-Max	kW	2.42-6.30	2.72-8.29	2.78-12.78	2.81-12.78	2.9-14.7	2.9-14.7	4.10-17.00	4.4-19.64	
	ErP klasa energetyczna				A+	A+	A+	A+	A+	A	A+	
Maksymalny pobór prądu				A	13.5	13.5	21.5	10.0	21.5	12.0	11.2	14.0
Jednostka wewnętrzna	Wymiary (szer. x gł. x wys.)		mm	1068×675×235	1068×675×235	1650×675×235	1650×675×235	1650×675×235	1650×675×235	1650×675×235	1650×675×235	
	Poziom ciśnienia akustycznego (cichy/niski/sredni/wysoki)		dB(A)	24/36.5/41/43.5	32/43/46/49	37/44/48.5/50	39/44.5/47.5/51	39/44.5/47.5/51	39/44.5/47.5/51	39/44.5/47.5/51	36/45/50/53	38/46.5/50.5/54
	Poziom mocy akustycznej		dB(A)	59	55	65	65	65	65	65	67	67
Jednostka zewnętrzna	Wymiary (szer. x gł. x wys.)		mm	805×330×554	890×342×673	946×410×810	946×410×810	946×410×810	946×410×810	946×410×810	952×415×1333	952×415×1333
	Poziom ciśnienia akustycznego		dB(A)	56	60	63	63	63	63	63	63.5	64
	Poziom mocy akustycznej		dB(A)	65	69	70	70	70	70	72	74	75
Czynnik chłodniczy				Typ		R32	R32	R32	R32	R32	R32	
Rekomendowane zakresy temperatury pracy (zewnętrzne)			Chłodzenie	°C		-15 - 50						
			Grzanie	°C		-20 - 24						

Wydajność jest ustalona na podstawie następujących warunków:

Chłodzenie: temperatura wewnętrzna 27°C DB/19°C WB; temperatura zewnętrzna 35°C DB/24°C WB. Grzanie: temperatura wewnętrzna 20°C DB/15°C WB; temperatura zewnętrzna 7°C DB/6°C WB. Długość orurowania: Długość potoczonych rur wynosi 7.5 m, różnica poziomów wynosi 0 m. Urządzenie zawiera fluorowane gazy cieplarniane (R32 GWP=675).

# Kanałowe

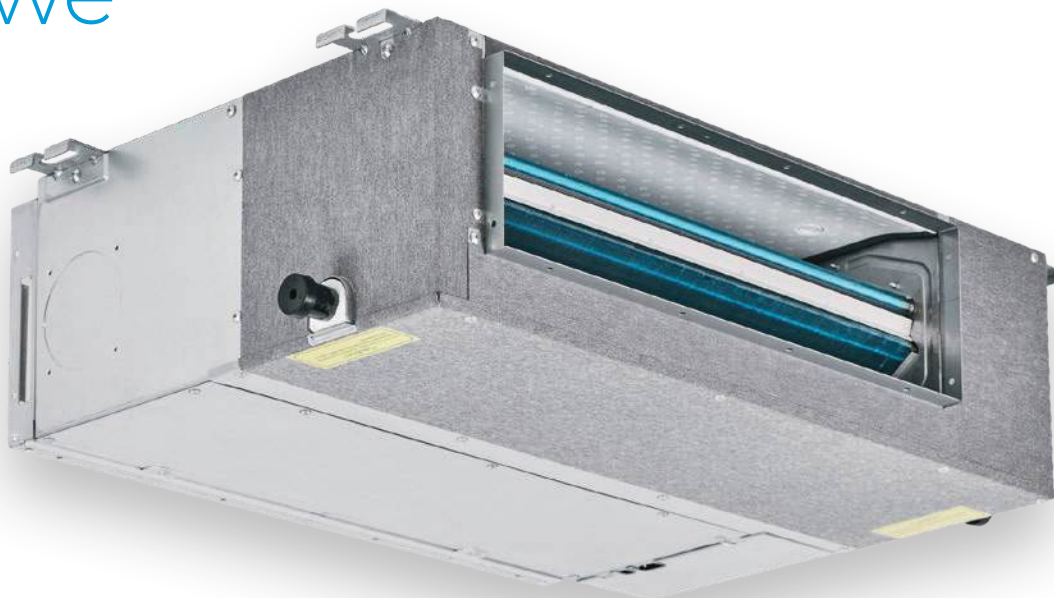

W zestawie sterownik  
KJR-120N

### WYRÓZNIKI URZĄDZENIA:

- regulacja sprężu
- możliwość ustalenia kierunku czerpni z tyłu lub od dołu
- wbudowane Wi-Fi
- możliwość podłączenia bramki BMS
- możliwość podłączenia sterownika centralnego
- sterownik ścienny w zestawie z wbudowanym Wi-Fi

## Dane techniczne

Komplet			ZMTI-12HF-N8-C1	ZMTI-18HF-N8-C1	ZMTI-24HF-N8-C1	ZMTI-36HF-N8-C1	ZMTI-36HFN-8-C3	ZMTI-42HF-N8-C1	ZMTI-42HFN-8-C3	ZMTI-48HFN-8-C3	ZMTI-55HFN-8-C3
Jednostka wewnętrzna			DCTS-12R32IVT IN	DCTS-18R32IVT IN	DCTB-24R32IVT IN	DCTB-36R32IVT IN	DCTB-36R32IVT IN	DCTB-42R32IVT IN	DCTB-42R32IVT IN	DCTB-48R32IVT IN	DCTB-55R32IVT IN
Jednostka zewnętrzna			UNVS-12R32INT OU	UNVS-18R32INT OU	UNVS-24R32INT OU	UNVS-36R32INTS OU	UNVS-36R32INTT OU	UNVS-42R32INTS OU	UNVS-42R32INTT OU	UNVS-48R32INT OU	UNVS-55R32INT OU
Zasilanie jednostki wewnętrznej [V/faza/Hz]			220-240/1/50	220-240/1/50	220-240/1/50	220-240/1/50	220-240/1/50	220-240/1/50	220-240/1/50	220-240/1/50	220-240/1/50
Zasilanie jednostki zewnętrznej [V/faza/Hz]			220-240/1/50	220-240/1/50	220-240/1/50	220-240/1/50	380-415/3/50	220-240/1/50	380-415/3/50	380-415/3/50	380-415/3/50
Wersja			Rewersyjna pompa ciepła								
Chłodzenie	Wydajność	Nominalna kW	3.52	5.28	7.03	10.55	10.55	12.02	12.02	14.07	15.24
		Min-Max kW	0.53-3.99	2.55-5.86	3.28-8.16	2.75-11.14	2.73-11.78	2.93-12.31	2.93-12.31	3.52-15.53	4.10-17.29
	EER	kW/kW	3.35	3.45	3.21	2.67	2.64	2.86	2.79	2.93	2.90
	ErP klasa energetyczna			A++	A++	A++	A++	A++	A++	A++	A++
Grzanie	Wydajność	Nominalna kW	3.81	5.6	7.62	11.72	11.72	13.48	13.48	16.0	18.17
		Min-Max kW	1.0-4.39	2.2-6.15	2.81-8.49	2.78-12.78	2.78-12.84	3.37-14.07	3.37-14.07	3.7-18.0	4.40-20.52
ErP klasa energetyczna			A+	A+	A+	A+	A+	A+	A+	A	A+
Jednostka wewnętrzna	Wymiary (szer. × gt. × wys.)	mm	700×450×200	880×674×210	1100×774×249	1360×774×249	1360×774×249	1200×874×300	1200×874×300	1200×874×300	1200×874×300
	Poziom ciśnienia akustycznego (cichy/niski/średni/wysoki)	dB(A)	23/29/30.5/34.5	26/34/38/41	27/37/40/42	42/46/48/49.5	42.5/46/48/49.5	43/48/49/51.5	43/48/49/51.5	42/47/49/50	47/49/52.5
	Poziom mocy akustycznej	dB(A)	58	58	62	61	61	67	67	66	66
Jednostka zewnętrzna	Wymiary (szer. × gt. × wys.)	mm	765×303×555	805×330×554	890×342×673	946×410×810	946×410×810	946×410×810	946×410×810	952×415×1333	952×415×1333
	Poziom ciśnienia akustycznego	dB(A)	54	56	60	63	63	63	63	63.5	64
	Poziom mocy akustycznej	dB(A)	62	65	69	70	70	72	72	74	75
Czynnik chłodniczy		Typ	R32	R32	R32	R32	R32	R32	R32	R32	R32
Rekomendowane zakresy temperatury pracy (zewnętrzne)		Chłodzenie °C	-15 - 50								
		Grzanie °C	-20 - 24								

Wydajność jest ustalona na podstawie następujących warunków:

Chłodzenie: temperatura wewnętrzna 27°C DB/19°C WB; temperatura zewnętrzna 35°C DB/24°C WB. Grzanie: temperatura wewnętrzna 20°C DB/15°C WB; temperatura zewnętrzna 7°C DB/6°C WB. Długość orurowania: Długość połączonych rur wynosi 7,5 m, różnica poziomów wynosi 0 m. Urządzenie zawiera fluorowane gazy cieplarniane (R32 GWP=675).

# Kanałowe BIG Inverter



W zestawie sterownik  
WDC-86E/KD



Dostępny jako opcja  
WDC-120G/WK(A)

### WYRÓŻNIKI URZĄDZENIA:

- wysoki spręż
- moc do 56.0 kW
- sterownik ścienny w zestawie
- możliwość podłączenia bramki BMS
- możliwość podłączenia sterownika centralnego

## Dane techniczne

Komplet			ZBIG-200N1-C3	ZBIG-250N1-C3	ZBIG-280N1-C3	ZBIG-400N1-D3	ZBIG-450N1-D3	ZBIG-560N1-D3	
Jednostka wewnętrzna			MDV-200T1/DN1	MDV-250T1/DN1	MDV-280T1/DN1	MDV-400T1/DN1	MDV-450T1/DN1	MDV-560T1/DN1	
Jednostka zewnętrzna			MVi-200WV2RN1(A)	MVi-260WV2RN1(A)	MVi-280WV2RN1(A)	MDVO-VI400V2R1B	MDVO-VI450V2R1B	MDVO-VI560V2R1B	
Zasilanie jednostki wewnętrznej (V/faza/Hz)			220-240/1/50						
Zasilanie jednostki zewnętrznej (V/faza/Hz)			380-415/3/50						
Chłodzenie	Wydajność	Nominalna	kW	20	25	28	40	45	56
Grzanie	Wydajność	Nominalna	kW	22.5	26.0	31.5	45.0	56.0	63.0
Jednostka wewnętrzna	Wymiary (szer. × gł. × wys.)	mm	1454×515×931				2010×680×905		
	Poziom ciśnienia akustycznego (niski/sredni/wysoki)	dB(A)	47/48/49/49/50/50/51	47/48/49/49/50/50/51	47/48/49/49/50/50/51	52/54/55/57/58/59/60	52/54/55/57/58/59/60	51/53/55/56/57/58/59	
Jednostka zewnętrzna	Wymiary (szer. × gł. × wys.)	mm	1120×1558×528	1120×1558×528	1120×1558×528	1130×1760×580	1250×1760×580	1250×1760×580	
	Poziom ciśnienia akustycznego	dB(A)	58	59	60	59	60	61	
Czynnik chłodniczy	Typ		R410A						
Rekomendowane zakresy temperatury pracy (zewnętrzne)	Chłodzenie	°C	-5 ~ 48				-15 ~ 55		
	Grzanie	°C	-20 ~ 24				-30 ~ 30		

Wydajność jest ustalona na podstawie następujących warunków:

Chłodzenie: temperatura wewnętrzna 27°C DB/19°C WB; temperatura zewnętrzna 35°C DB/24°C WB. Grzanie: temperatura wewnętrzna 20°C DB/15°C WB; temperatura zewnętrzna 7°C DB/6°C WB. Długość orurowania: Długość potoczonych rur wynosi 7.5 m, różnica poziomów wynosi 0 m. Urządzenie zawiera fluorowane gazy cieplarniane (R410A GWP=2088). Poziom ciśnienia akustycznego mierzony 1,4 m poniżej urządzenia (jedn. wewn.) oraz 1 m przed urządzeniem i 1,3 m nad podłogą (agregat) w komorze półbezpiekowej.



## AIR Kit

### WYRÓŻNIKI URZĄDZENIA:

- powłoka antykorozyjna GoldenFin
- płynna regulacja 0-10V
- grzałka tacy ociekowej
- grzałka karteru sprężarki



### Dane techniczne

Komplet	AHU-KIT09-E1AF		AHU-KIT12-E1AF		AHU-KIT18-E1AF		AHU-KIT24-E1AF	
Moduł wymiennika	KA8142		KA8142		KA8142		KA8142	
Jednostka zewnętrzna	MOX133-09HFN8-QRD0N		MOX133-12HFN8-QRD0N		MOX330-18HFN8-QRD0N		MOX431-24HFN8-QRD0N	
Zasilanie jednostki zewnętrznej (V/faza/Hz)	220-240/1/50		220-240/1/50		220-240/1/50		220-240/1/50	
Zasilanie modułu wymiennika (V/faza/Hz)	220-240/1/50		220-240/1/50		220-240/1/50		220-240/1/50	
Wersja	Rewersyjna pompa ciepła							
Chłodzenie	Wydajność	Nominalna	kW	2.6	3.5	5.3	7.0	
		Min-Max	kW	0.9-3.4	1.1-4.2	0.34-5.83	2.1-7.9	
	Nominalny pobór mocy	kW	0.73	1.21	1.55	2.60		
	EER	kW/kW	3.60	2.89	3.42	2.69		
Grzanie	Wydajność	Nominalna	kW	2.9	3.8	5.6	7.3	
		Min-Max	kW	0.8-3.4	1.1-4.2	3.1-5.85	1.6-7.9	
	Nominalny pobór mocy	kW	0.73	1.10	1.57	2.40		
	COP	kW/kW	3.97	3.45	3.57	3.04		
Rekomendowane zakresy temperatur pracy (zewnętrzne)	Chłodzenie	°C	-15 ~ 50					
	Grzanie	°C	-20 ~ 24					



### Dane techniczne

Komplet	AHU-KIT24-C1	AHU-KIT36-C1	AHU-KIT36-C3	AHU-KIT42-C1	AHU-KIT42-C3	AHU-KIT48-C3	AHU-KIT55-C3			
Moduł wymiennika	KA8142	KA8142	KA8142	KA8142	KA8142	KA8142	KA8142			
Jednostka zewnętrzna	UNVS-24R32INT OU	UNVS-36R32INTS OU	UNVS-36R32INTT OU	UNVS-42R32INTS OU	UNVS-42R32INTT OU	UNVS-48R32INT OU	UNVS-55R32INT OU			
Zasilanie jednostki zewnętrznej (V/faza/Hz)	220-240/1/50	220-240/1/50	380-415/3/50	220-240/1/50	380-415/3/50	380-415/3/50	380-415/3/50			
Zasilanie modułu wymiennika (V/faza/Hz)	220-240/1/50	220-240/1/50	220-240/1/50	220-240/1/50	220-240/1/50	220-240/1/50	220-240/1/50			
Wersja	Rewersyjna pompa ciepła									
Chłodzenie	Wydajność	Nominalna	kW	7.0	10.4	10.5	12.1	12.1	13.6	15.7
		Min-Max	kW	2.2-8.2	2.6-12.0	2.6-12.0	3.2-13.2	3.2-13.2	4.8-14.6	5.3-16.7
	Nominalny pobór mocy	kW	2.19	3.91	3.90	4.03	4.03	5.42	5.99	
	EER	kW/kW	3.21	2.66	2.69	3.00	3.00	2.51	2.62	
Grzanie	Wydajność	Nominalna	kW	7.4	11.1	11.1	13.5	13.5	15.9	18.2
		Min-Max	kW	2.4-8.7	2.9-13.2	2.9-13.2	2.9-14.7	2.9-14.7	3.9-16.8	4.4-19.3
	Nominalny pobór mocy	kW	1.98	3.07	2.97	3.49	3.49	5.34	6.03	
	COP	kW/kW	3.72	3.62	3.74	3.87	3.87	2.98	3.02	
Rekomendowane zakresy temperatur pracy (zewnętrzne)	Chłodzenie	°C	-15 ~ 50							
	Grzanie	°C	-20 ~ 24							

Wydajność jest ustalona na podstawie następujących warunków:

Chłodzenie: temperatura wewnętrzna 27°C DB/19°C WB; temperatura zewnętrzna 35°C DB/24°C WB. Grzanie: temperatura wewnętrzna 20°C DB/15°C WB; temperatura zewnętrzna 7°C DB/6°C WB. Długość orurowania: Długość połączonych rur wynosi 7.5 m, różnica poziomów wynosi 0 m. Urządzenie zawiera fluorowane gazy cieplarniane (R32 GWP=675).



# AHUKZ-DM

**WYRÓŻNIKI URZĄDZENIA:**

- szeroki zakres wydajności
- płynna regulacja 0-10V
- wysoka wydajność w kompaktowej obudowie (do 61,5 kW)



## Wydajność: 20.0–61.5 kW

**NOWOŚĆ**

## Dane techniczne

Komplet		AHU-KIT200-C3	AHU-KIT224-C3	AHU-KIT260-D3	AHU-KIT280-D3	AHU-KIT335-D3	AHU-KIT400-D3	AHU-KIT450-D3	AHU-KIT500-D3	AHU-KIT560-D3	AHU-KIT615-D3	
Jednostka zewnętrzna		MVi-200WV2RN1(A)	MVi-224WV2RN1(A)	MDVO-Vi-252V2R1B	MDVO-Vi-280V2R1B	MDVO-Vi-335V2R1B	MDVO-Vi-400V2R1B	MDVO-Vi-450V2R1B	MDVO-Vi-500V2R1B	MDVO-Vi-560V2R1B	MDVO-Vi-615V2R1B	
Moduł sterujący		AHUKZ-01DM	AHUKZ-02DM	AHUKZ-02DM	AHUKZ-02DM	AHUKZ-02DM	AHUKZ-03DM	AHUKZ-03DM	AHUKZ-03DM	AHUKZ-03DM	AHUKZ-02DM + AHUKZ-02DM	
Zasilanie jednostki zewnętrznej [V/faza/Hz]		380-415/3/50	380-415/3/50	380-415/3/50	380-415/3/50	380-415/3/50	380-415/3/50	380-415/3/50	380-415/3/50	380-415/3/50	380-415/3/50	
Zasilanie modułu sterującego [V/faza/Hz]		220-240/1/50	220-240/1/50	220-240/1/50	220-240/1/50	220-240/1/50	220-240/1/50	220-240/1/50	220-240/1/50	220-240/1/50	220-240/1/50	
Wersja		Rewersyjna pompa ciepła										
Chłodzenie	Wydajność nominaln	kW	20.0	22.4	25.2	28.0	33.5	40.0	45.0	50.0	56.0	61.5
	Nominalny pobór mocy	kW	5.28	6.77	7.60	9.10	11.60	15.70	16.00	19.50	22.90	30.80
	EER		3.79	3.31	3.32	3.08	2.89	2.55	2.81	2.56	2.45	2.00
Grzanie	Wydajność nominaln	kW	20.0	22.4	25.2	28.0	33.5	40.0	45.0	50.0	56.0	61.5
	Nominalny pobór mocy	kW	4.43	5.42	6.10	7.00	9.10	11.70	12.20	13.70	15.50	18.10
	COP		4.51	4.13	4.13	4.00	3.68	3.42	3.69	3.65	3.61	3.40
Czynnik chłodniczy (typ/ilość)	- / kg	R410A / 6.5	R410A / 6.5	R410A / 6.1	R410A / 6.1	R410A / 6.1	R410A / 7.4	R410A / 8.0	R410A / 8.0	R410A / 8.5	R410A / 8.5	
Orurowanie chłodnicze	Ciecz	mm	9.53	9.53	Ø12.7	Ø12.7	Ø12.7	Ø12.7	Ø15.9	Ø15.9	Ø15.9	Ø15.9
	Gaz	mm	19.1	19.1	Ø25.4	Ø25.4	Ø25.4	Ø25.4	Ø28.6	Ø28.6	Ø28.6	Ø28.6
Przewody komunikacyjne	mm <sup>2</sup>	3 × 0.75	3 × 0.75	3 × 0.75	3 × 0.75	3 × 0.75	3 × 0.75	3 × 0.75	3 × 0.75	3 × 0.75	3 × 0.75	
Wymiary [szer. × wys. × gł.]	mm	1120×1558×528	1120×1558×528	1130×1760×580	1130×1760×580	1130×1760×580	1130×1760×580	1250×1760×580	1250×1760×580	1250×1760×580	1250×1760×580	
Masa	kg	143	143	182	182	185	187	214	214	234	234	
Rekomendowane zakresy temperatur pracy (zewnętrzne)	Chłodzenie	°C	-5-48	-5-48	-15-55	-15-55	-15-55	-15-55	-15-55	-15-55	-15-55	-15-55
	Grzanie	°C	-20-24	-20-24	-30-30	-30-30	-30-30	-30-30	-30-30	-30-30	-30-30	-30-30

Wydajność jest ustalona na podstawie następujących warunków:

Chłodzenie: temperatura wewnętrzna 27°C DB/19°C WB; temperatura zewnętrzna 35°C DB/24°C WB

Grzanie: temperatura wewnętrzna 20°C DB/15°C WB; temperatura zewnętrzna 7°C DB/6°C WB

Pomiar poziomu ciśnienia akustycznego w komorze pół-bezechowej, w odległości 1m od frontu urządzenia oraz 1,3m nad podłogą.

Długość orurowania: Długość połączonych rur wynosi 5,0m, różnica poziomów wynosi 0.

Urządzenie zawiera fluorowane gazy cieplarniane (R410A GWP=2088)

Dla poprawnej pracy jednostek zewnętrznych w trybie pompy ciepła, konieczne jest zastosowanie grzałki tacy ociekowej lub zapewnienie swobodnego odpływu kondensatu w inny sposób. Dobór odpowiedniego rozwiązania jest w gestii instalatora.

## Wydajność: 67.0–90.0 kW



### Dane techniczne

Komplet		AHU-KIT670-D3	AHU-KIT730-D3	AHU-KIT785-D3	AHU-KIT850-D3	AHU-KIT900-D3	
Jednostka zewnętrzna		MDVO-V8i670V2R1B(ECO)	MDVO-V8i730V2R1B(ECO)	MDVO-V8i785V2R1B(ECO)	MDVO-V8i850V2R1B(ECO)	MDVO-V8i900V2R1B(ECO)	
Moduł sterujący		AHUKZ-02DM + AHUKZ-02DM	AHUKZ-02DM + AHUKZ-03DM	AHUKZ-02DM + AHUKZ-03DM	AHUKZ-02DM + AHUKZ-03DM	AHUKZ-02DM + AHUKZ-03DM	
Zasilanie jednostki zewnętrznej [V/faza/Hz]		380-415/3/50	380-415/3/50	380-415/3/50	380-415/3/50	380-415/3/50	
Zasilanie modułu sterującego [V/faza/Hz]		220-240/1/50	220-240/1/50	220-240/1/50	220-240/1/50	220-240/1/50	
Wersja		Rewersyjna pompa ciepła					
Chłodzenie	Wydajność nominaln	kW	67.0	73.0	78.5	85.0	90.0
	Nominalny pobór mocy	kW	31.31	35.44	32.40	37.80	43.90
	EER		2.14	2.06	2.42	2.25	2.05
Grzanie	Wydajność nominaln	kW	67.0	73.0	78.5	85.0	90.0
	Nominalny pobór mocy	kW	19.14	22.12	23.09	25.07	27.78
	COP		3.50	3.30	3.40	3.39	3.24
Czynnik chłodniczy (typ/iłosość)		- / kg	R410A / 11.96	R410A / 11.96	R410A / 11.96	R410A / 11.96	R410A / 11.96
Orurowanie chłodnicze	Ciecz	mm	Ø15.9	Ø22.2	Ø22.2	Ø22.2	Ø22.2
	Gaz	mm	Ø28.6	Ø31.8	Ø34.9	Ø34.9	Ø34.9
Przewody komunikacyjne		mm <sup>2</sup>	3 × 0.75	3 × 0.75	3 × 0.75	3 × 0.75	3 × 0.75
Wymiary (szer. × wys. × gt.)		mm	1340×1760×825	1880×1760×825	1880×1760×825	1880×1760×825	1880×1760×825
Masa		kg	315	366	396	396	396
Rekomendowane zakresy temperatur pracy (zewnętrzne)	Chłodzenie	°C	-15-55	-15-55	-15-55	-15-55	-15-55
	Garzanie	°C	-30-30	-30-30	-30-30	-30-30	-30-30

**Wydajność jest ustalona na podstawie następujących warunków:**

Chłodzenie: temperatura wewnętrzna 27°C DB/19°C WB; temperatura zewnętrzna 35°C DB/24°C WB

Grzanie: temperatura wewnętrzna 20°C DB/15°C WB; temperatura zewnętrzna 7°C DB/6°C WB

Pomiar poziomu ciśnienia akustycznego w komorze pół-bezechowej, w odległości 1m od frontu urządzenia oraz 1,3m nad podłogą.

Długość orurowania: Długość połączonych rur wynosi 5,0m, różnica poziomów wynosi 0.

Urządzenie zawiera fluorowane gazy cieplarniane (R410A GWP=2088)

Dla poprawnej pracy jednostek zewnętrznych w trybie pompy ciepła, konieczne jest zastosowanie grzałki tacy ociekowej lub zapewnienie swobodnego odpływu kondensatu w inny sposób. Dobór odpowiedniego rozwiązania jest w gestii instalatora.





# Seria EVO PRO +

**NOWOŚĆ**

25.2 - 45.0 kW	50.0 - 67.0 kW	73.0 - 90.0 kW
		

96.0 - 180.0 kW	186.0 - 270.0 kW
	

# Seria ONE PRO +

**NOWOŚĆ**

7.2 - 18.0 kW	25.0 - 40.0 kW	45.0 - 61.0 kW	67.0 kW	73.0 - 90.0 kW
R32			R410A	
				
				



**MDI**

**EVO Pro+**













# JEDNOSTKI WEWNĘTRZNE VRF

Jednostki wewnętrzne VRF  
dedykowane dla systemu  
ONE PRO + oraz EVO PRO +

Typ	Skrót	Wygląd	1.5	1.8	2.2	2.8	3.6	4.5	5.6	6.3
Ścienne	WM		•		•	•	•	•	•	
Kaseta 4-stronna standardowa	C4					•	•	•	•	
Kaseta 4-stronna kompaktowa	C4C		•		•	•	•	•	•	•
Kanałowe niskie ciśnienie statyczne (ARC)*	D1		•		•	•	•	•	•	
Kanałowe średnie ciśnienie statyczne	D2		•		•	•	•	•		
Kasetonowe 1-stronne*	C1			•	•	•	•	•	•	
Kasetonowe 2-stronne*	C2				•	•	•	•	•	
Przypodłogowo-podstropowe*	CF						•	•	•	
Stojące (przedni zasys)*	FS4				•	•	•	•	•	
Stojące (dolny zasys)*	FS5				•	•	•	•	•	
Stojące (bez obudowy)*	F3B				•	•	•	•	•	

\* Dostępne wkrótce

7.1	8.0	9.0	10.0	11.2	12.5	14.0	16.0	18.0	Wygląd	Skrót	Typ
•	•									WM	Ścienne
•	•	•	•	•		•	•	•		C4	Kaseta 4-stronna standardowa
										C4C	Kaseta 4-stronna kompaktowa
•	•	•		•						D1	Kanałowe niskie ciśnienie statyczne (ARC)*
										D2	Kanałowe średnie ciśnienie statyczne
•										C1	Kasetonowe 1-stronne*
•										C2	Kasetonowe 2-stronne*
•	•	•	•	•	•	•				CF	Przypodłogowo-podstropowe*
•	•									FS4	Stojące (przedni zasys)*
•	•									FS5	Stojące (dolny zasys)*
•	•									F3B	Stojące (bez obudowy)*

\* Dostępne wkrótce

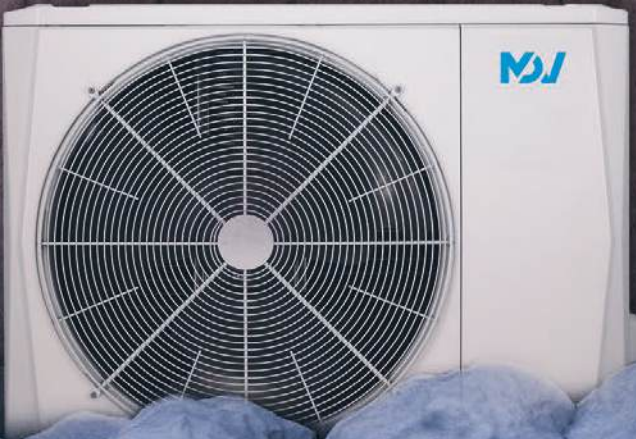



# Systemy SPLIT

## Niezawodność przez cały rok

- Rewersyjna pompa ciepła do ogrzewania, chłodzenia i przygotowania ciepłej wody użytkowej
- Niskie koszty eksploatacji oraz optymalny komfort nawet przy najniższych temperaturach zewnętrznych  $-25^{\circ}\text{C}$
- Sprężarka inwerterowa w sposób nieprzerwany reguluje prędkość, aby pokryć aktualne zapotrzebowanie. Rzadsze cykle włączenia i wyłączenia zmniejszają zużycie energii.



Oszczędność miejsca oraz łatwa instalacja dzięki niewielkim wymiarom 420×790×270 mm

Dogodny dostęp do skrzynki elektrycznej i podzespołów hydraulicznych (wymiennik płytowy, pompa wody, przeponowe naczynie wzbiorcze, grzałki elektrycznej)

Wszystkie złącza instalacji wodnej i czynnika chłodniczego znajdują się w dolnej części jednostki

Dogodny dostęp do skrzynki elektrycznej i podzespołów hydraulicznych (pompa obiegowa, czujnik przepływu, grzałki elektrycznej)

Wbudowany zawór 3-drogowy przełączający CO/CWU

Wbudowany zbiornik cwu wykonany ze stali nierdzewnej SUS316L

Wężownica o powierzchni 1,9 m<sup>2</sup> wykonana ze stali nierdzewnej SUS316L

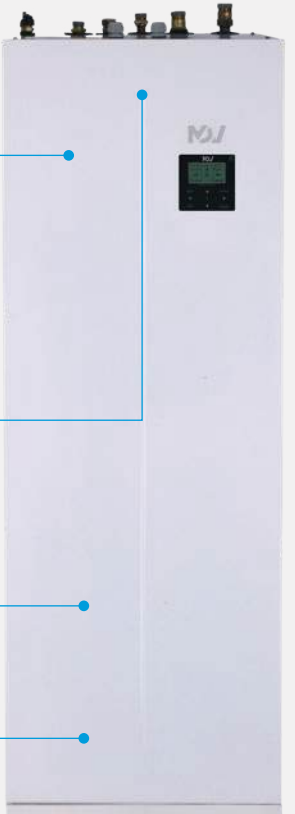

Niewielka powierzchnia zabudowy - 0,36 m<sup>2</sup>

## Prosta instalacja

- Duża elastyczność w zakresie szybkiej i prostej instalacji.
- Zbiornik cwu do wyboru w dwóch pojemnościach: 190l oraz 240l.
- Urządzenia dostępne z wbudowanymi grzałkami elektrycznymi o wydajności 3-9 kW i regulacją stopniową.

Ekologiczny czynnik R32 z niskim potencjałem tworzenia efektu cieplarnianego (GWP) oraz wysoką efektywnością energetyczną.



Pojedynczy wentylator (4-16 kW) specjalnie zaprojektowany z myślą o optymalizacji przepływu powietrza



Maksymalna długość instalacji freonowej 30 m. Długość instalacji powyżej której należy uzupełnić czynnik wynosi 15 m.

Urządzenie standardowo wyposażone w grzałkę tacy ociekowej oraz karteru sprężarki.

# Systemy MONOBLOK

## Niezawodność przez cały rok

- Temperatura przepływu wody do 65°C
- Gwarancja niezawodnej pracy nawet w temperaturach zewnętrznych do -25°C
- Rozwiązanie wyposażone w szczytowe źródło ciepła jakim są grzałki elektryczne o mocy 3 i 9kW regulowane stopniowo.

## Prosta instalacja

- Fabrycznie zamknięta instalacja czynnika chłodniczego
- Bezproblemowa instalacja – wymagane tylko przyłącza wodne
- Wbudowana grzałka tacy ociekowej i karteru sprężarki

Ekologiczny czynnik R32 z niskim potencjałem tworzenia efektu cieplarnianego (GWP) oraz wysoką efektywnością energetyczną.



Nowoczesna obudowa o kompaktowych wymiarach dla osób ceniących prostotę i elegancję.

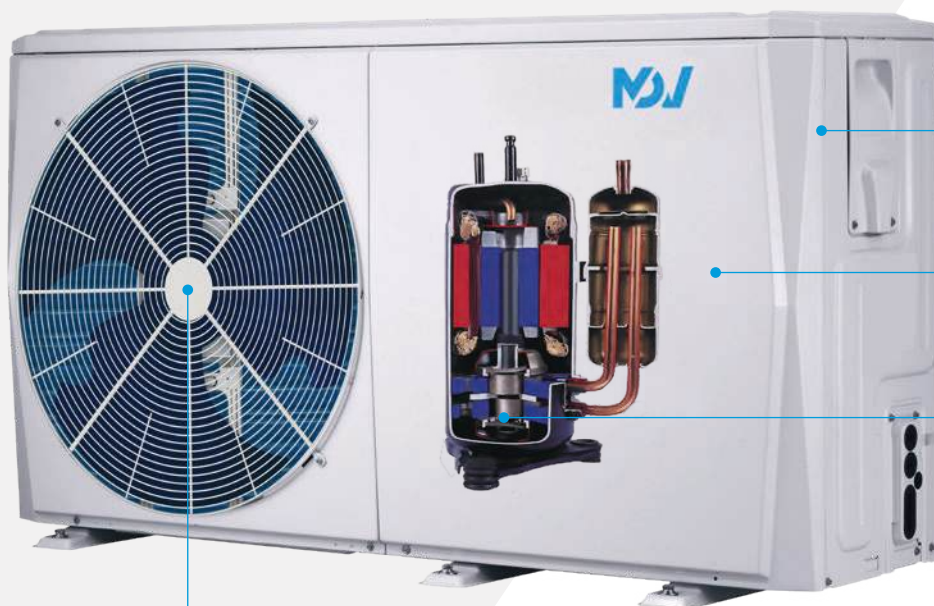

Wbudowane w urządzenie kluczowe części hydrauliczne, takie jak wymiennik płytowy, pompa wody, przeponowe naczynie wzbiorcze.

Konstrukcja turbiny zaprojektowana z myślą o obniżeniu poziomu ciśnienia akustycznego. Impact monoblok 4 kW w trybie cichym wytwarza ciśnienie akustyczne wynoszące 38dB(A) w odległości 3m.

Sprężarki Mitsubishi charakteryzują się solidną konstrukcją i wysoką jakością wykonania. Technologia inwerterowa to precyzyjna kontrola temperatury dostarczanej do pomieszczeń.





# Zaawansowane opcje sterowania

Szybka konfiguracja i prosta obsługa pompy ciepła za pośrednictwem czytelnego sterownika.

## Sterownik przewodowy

### FUNKCJE

- Szybka i intuicyjna zmiana parametrów pracy
- Kontrola parametrów w czasie rzeczywistym
- Wielojęzyczne menu
- Wbudowany moduł WiFi
- Wbudowany czujnik temperatury
- Protokół Modbus RTU – integracja z systemem BMS

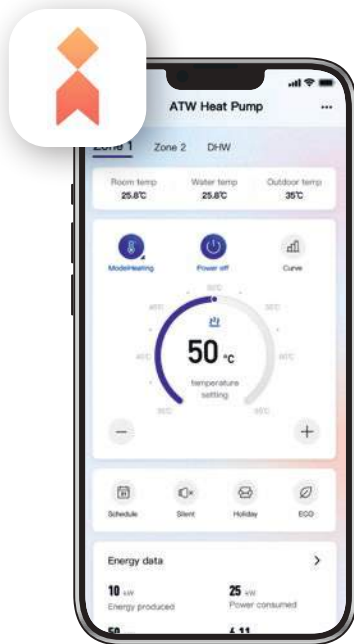

## Aplikacja iLetComfort

Użytkownik może kontrolować pompę ciepła z dowolnego miejsca za pomocą aplikacji na smartfonie lub tablecie.

Aplikacja umożliwia użytkownikowi dostosowanie ustawień do swoich indywidualnych preferencji. To może obejmować harmonogramy grzewcze, tryby pracy, oszczędzania energii itp.

**NOWOŚĆ**

## Aplikacja LetsLink – Wirtualny instalator

Zdalny dostęp i szybsza identyfikacja problemów oraz możliwość szybkiej interwencji serwisowej.

Zmniejszone koszty związane z koniecznością fizycznego przyjazdu do klienta w celu rozwiązywania problemów.



## Dwie strefy grzewcze

Możliwe do ustawienia z poziomu sterownika. Funkcja oferuje użytkownikowi możliwość dostosowania temperatury do indywidualnych preferencji. Przyczynia się ona do oszczędności energii oraz zwiększenia komfortu.

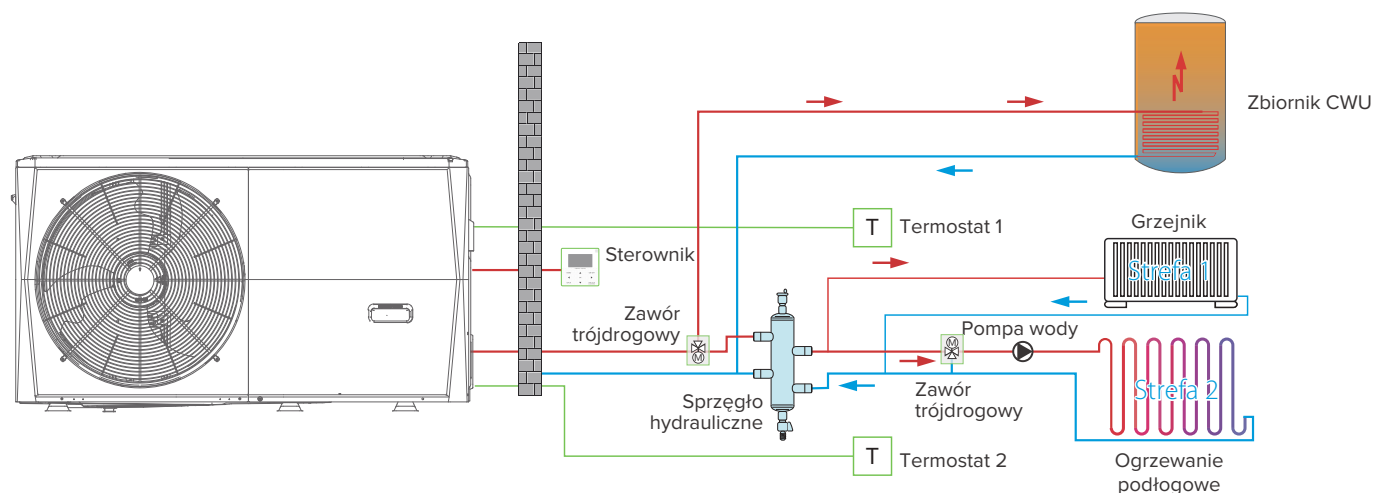

## Regulacja pogodowa

Funkcja pozwala na utrzymanie stałej i optymalnej temperatury wewnątrz pomieszczenia. Temperatura wody ustawiana jest automatycznie zależnie od zmieniającej się temperatury na zewnątrz.

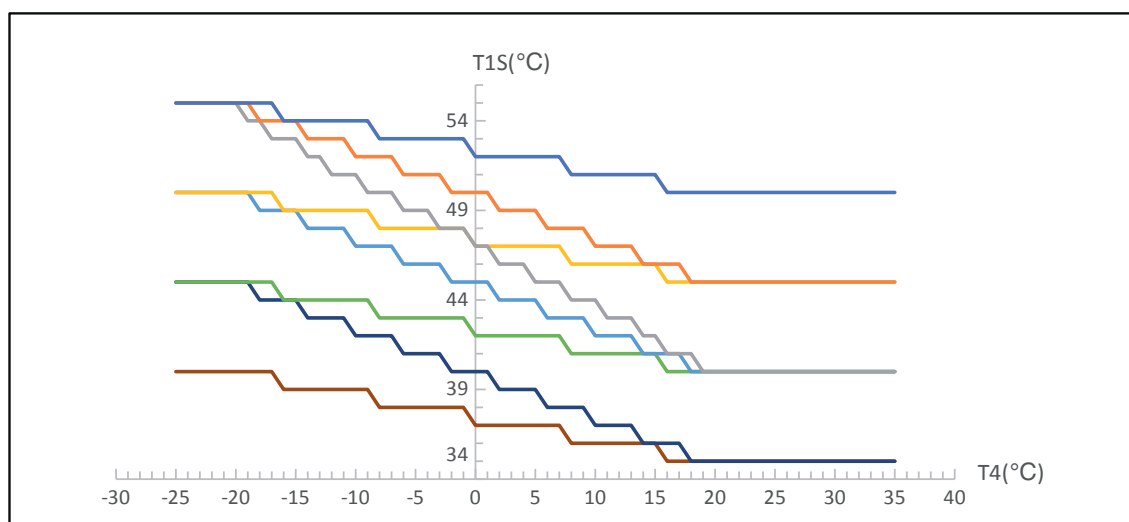

## Funkcja SG Ready

Możliwość podłączenia pompy ciepła do instalacji fotowoltaicznej w celu dostarczania energii elektrycznej i zmagazynowania jej w postaci energii cieplnej w zbiorniku C.W.U.



## Funkcja dezynfekcji

Eliminuje groźne dla zdrowia bakterie Legionella z ciepłej wody użytkowej, co przyczynia się do utrzymania wysokich standardów higienicznych. System dezynfekcji może działać automatycznie zgodnie z nastawami użytkownika. Max. możliwa nastawa temperatury to 70°C.

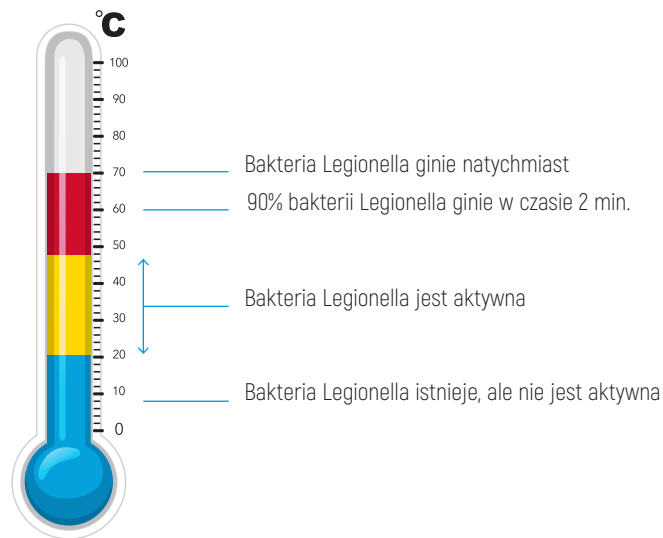

## Połączenia kaskadowe dla układu monoblok

Możliwość połączenia jednostek w układ kaskadowy by zwiększyć wydajność systemu. Maksymalna liczba jednostek w układzie kaskadowym to 6, które są sterowane z jednego kontrolera podłączonego do jednostki MASTER.

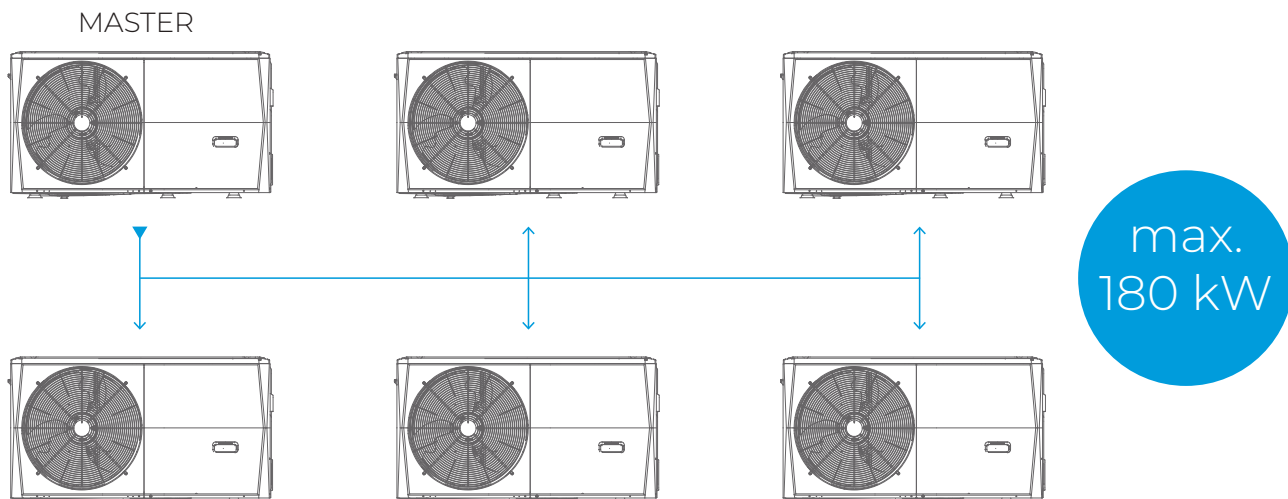

# IMPACT All-In-One

Rewersyjna pompa ciepła powietrze-woda ze zintegrowanym zbiornikiem ciepłej wody użytkowej o pojemność 190/240 l.



W zestawie sterownik  
KJRH-120F/BMKO-E



## Dane techniczne

Komplet			MDV-AiO-4A1/190	MDV-AiO-4A1/240	MDV-AiO-6A1/190
Jednostka zewnętrzna			AHPS-V4W/D2N8-B	AHPS-V4W/D2N8-B	AHPS-V6W/D2N8-B
Jednostka hydrauliczna			AHBT-A100/190CD30GN8-B	AHBT-A100/240CD30GN8-B	AHBT-A100/190CD30GN8-B
Zasilanie jedn. zewnętrznej (napięcie/liczba faz/częstotliwość)		[V/-/Hz]	220-240/1/50	220-240/1/50	220-240/1/50
Zasilanie jedn. hydraulicznej (napięcie/liczba faz/częstotliwość)		[V/-/Hz]	220-240/1/50	220-240/1/50	220-240/1/50
Grzanie (1) [A7/W35]	Wydajność	kW	4.25	4.25	6.20
Grzanie (2) [A7/W45]	Wydajność	kW	4.35	4.35	6.35
Chłodzenie (3) [A35/W7]	Wydajność	kW	4.70	4.70	7.00
Chłodzenie (4) [A35/W18]	Wydajność	kW	4.50	4.50	6.55
Moc grzałek elektrycznych		kW	3	3	3
Klasa sezonowej efektywności energetycznej [5]	Temp. wody na zasilaniu 35°C	-	A+++	A+++	A+++
	Temp. wody na zasilaniu 55°C	-	A++	A++	A++
Zakres pracy temp. zewnętrznej	Chłodzenie	°C	-5÷43	-5÷43	-5÷43
	Grzanie	°C	-25÷35	-25÷35	-25÷35
	Ciepła Woda Użytkowa	°C	-25÷43	-25÷43	-25÷43
Zakres temp. wody na zasilaniu	Chłodzenie	°C	5-25	5-25	5-25
	Grzanie	°C	25-65	25-65	25-65
	Ciepła Woda Użytkowa	°C	20-60	20-60	20-60
Poziom mocy akustycznej [jednostka zewnętrzna]		dB(A)	56	56	58
Poziom mocy akustycznej [jednostka wewnętrzna]		dB(A)	38	38	38
Czynnik chłodniczy (typ/iłość)		-/kg	R32/1,5	R32/1,5	R32/1,5
Jednostka zewnętrzna	Wymiary (szer./wys./gł.)	mm	1008×712×426	1008×712×426	1008×712×426
Jednostka hydrauliczna	Wymiary (szer./wys./gł.)	mm	600×1683×600	600×1943×600	600×1683×600

(1) DB/WB 7/6°C, LWT 35°C (ΔT = 5°C)

(2) DB/WB 7/6°C, LWT 45°C (ΔT = 5°C)

(3) DB 35°C, LWT 7°C (ΔT = 5°C)

(4) DB 35°C, LWT 18°C (ΔT = 5°C)

(5) Klasa sezonowej efektywności energetycznej ogrzewania pomieszczeń badana została w warunkach klimatu umiarkowanego.

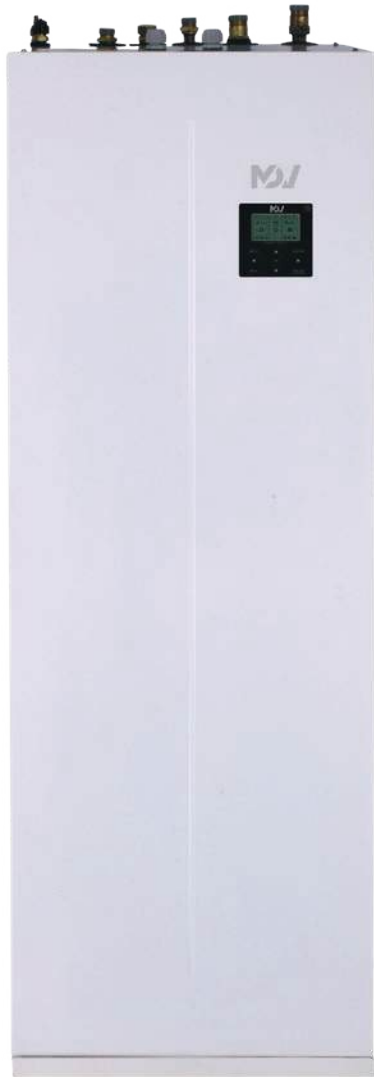

MDV-Ai0-6A1/240	MDV-Ai0-8A1/190	MDV-Ai0-8A1/240	MDV-Ai0-10A1/190	MDV-Ai0-10A1/240	MDV-Ai0-12A3/240
AHPS-V6W/D2N8-B	AHPS-V8W/D2N8-B	AHPS-V8W/D2N8-B	AHPS-V10W/D2N8-B	AHPS-V10W/D2N8-B	AHPS-V12W/D2RN8-B
AHBT-A100/ 240CDS90GN8-B	AHBT-A100/ 190CDS90GN8-B	AHBT-A100/ 240CDS90GN8-B	AHBT-A100/ 190CDS90GN8-B	AHBT-A100/ 240CDS90GN8-B	AHBT-A160/ 240CDS90GN8-B
220-240/1/50	220-240/1/50	220-240/1/50	220-240/1/50	220-240/1/50	380-415/3/50
220-240/1/50	380-415/3/50	380-415/3/50	380-415/3/50	380-415/3/50	380-415/3/50
6.20	8.30	8.30	10.00	10.00	12.10
6.35	8.20	8.20	10.00	10.00	12.30
7.00	7.40	7.40	8.20	8.20	11.60
6.55	8.40	8.40	10.00	10.00	12.00
3	3/6/9	3/6/9	3/6/9	3/6/9	3/6/9
A+++	A+++	A+++	A+++	A+++	A+++
A++	A++	A++	A++	A++	A++
-5+43	-5+43	-5+43	-5+43	-5+43	-5+43
-25+35	-25+35	-25+35	-25+35	-25+35	-25+35
-25+43	-25+43	-25+43	-25+43	-25+43	-25+43
5-25	5-25	5-25	5-25	5-25	5-25
25-65	25-65	25-65	25-65	25-65	25-65
20-60	20-60	20-60	20-60	20-60	20-60
58	59	59	60	60	64
38	40	40	40	40	44
R32/1.5	R32/1.65	R32/1.65	R32/1.65	R32/1.65	R32/1.84
1008×712×426	1118×865×523	1118×865×523	1118×865×523	1118×865×523	1118×865×523
600×1943×600	600×1683×600	600×1943×600	600×1683×600	600×1943×600	600×1943×600



# IMPACT SPLIT

Rewersyjna pompa ciepła powietrze-woda z wewnętrznym modułem hydraulicznym w wykonaniu naściennym.



W zestawie sterownik  
KJRH-120F/BMCO-E



## Dane techniczne

Komplet		Air-Thermal -4A1HB	Air-Therma I-6A1HB	Air-Thermal -8A1HB	Air-Thermal -10A1HB	Air-Thermal -12A3HB	Air-Thermal -14A3HB	Air-Thermal -16A3HB
Jednostka zewnętrzna		AHPS-V4W/ D2N8-B	AHPS-V6W/ D2N8-B	AHPS-V8W/ D2N8-B	AHPS-V10W/ D2N8-B	AHPS-V12W/ D2RN8-B	AHPS-V14W/ D2RN8-B	AHPS-V16W/ D2RN8-B
Jednostka hydrauliczna		AHB-A60/ CD30GN8-B	AHB-A60/ CD30GN8-B	AHB-A100/ CDS90GN8-B	AHB-A100/ CDS90GN8-B	AHB-A160/ CDS90GN8-B	AHB-A160/ CDS90GN8-B	AHB-A160/ CDS90GN8-B
Zasilanie jedn. zewnętrznej (napięcie/liczba faz/częstotliwość)	[V/-/Hz]	220-240/1/50	220-240/1/50	220-240/1/50	220-240/1/50	380-415/3/50	380-415/3/50	380-415/3/50
Zasilanie jedn. hydraulicznej (napięcie/liczba faz/częstotliwość)	[V/-/Hz]	220-240/1/50	220-240/1/50	380-415/3/50	380-415/3/50	380-415/3/50	380-415/3/50	380-415/3/50
Grzanie (1) (A7/W35)	Wydajność	kW 4.25	6.20	8.30	10.00	12.10	14.50	16.00
Grzanie (2) (A7/W45)	Wydajność	kW 4.35	6.35	8.20	10.00	12.30	14.20	16.00
Chłodzenie (3) (A35/W7)	Wydajność	kW 4.70	7.00	7.40	8.20	11.60	12.70	14.00
Chłodzenie (4) (A35/W18)	Wydajność	kW 4.50	6.55	8.40	10.00	12.00	13.50	14.90
Moc grzałek elektrycznych	kW	3	3	3/6/9	3/6/9	3/6/9	3/6/9	3/6/9
Klasa sezonowej efektywności energetycznej (5)	Temp. wody na zasilaniu 35°C	-	A+++	A+++	A+++	A+++	A+++	A+++
	Temp. wody na zasilaniu 55°C	-	A++	A++	A++	A++	A++	A++
Zakres pracy temp. zewnętrznej	Chłodzenie	°C	-5-43	-5-43	-5-43	-5-43	-5-43	-5-43
	Grzanie	°C	-25-35	-25-35	-25-35	-25-35	-25-35	-25-35
	Ciepła Woda Użytkowa	°C	-25-43	-25-43	-25-43	-25-43	-25-43	-25-43
Zakres temp. wody na zasilaniu	Chłodzenie	°C	5-25	5-25	5-25	5-25	5-25	5-25
	Grzanie	°C	25-65	25-65	25-65	25-65	25-65	25-65
	Ciepła Woda Użytkowa	°C	20-60	20-60	20-60	20-60	20-60	20-60
Poziom mocy akustycznej (jednostka zewnętrzna)	dB(A)	56	58	59	60	64	65	68
Poziom mocy akustycznej (jednostka wewnętrzna)	dB(A)	38	38	42	42	43	43	43
Czynnik chłodniczy (typ/iłoś)	-/kg	R32/1.5	R32/1.5	R32/1.65	R32/1.65	R32/1.84	R32/1.84	R32/1.84
Jednostka zewnętrzna	Wymiary (szer./wys./gt.)	mm 1008×712×426	1008×712×426	1118×865×523	1118×865×523	1118×865×523	1118×865×523	1118×865×523
Jednostka hydrauliczna	Wymiary (szer./wys./gt.)	mm 420×790×270	420×790×270	420×790×270	420×790×270	420×790×270	420×790×270	420×790×270

(1) DB/WB 7/6°C, LWT 35°C (ΔT = 5°C)

(2) DB/WB 7/6°C, LWT 45°C (ΔT = 5°C)

(3) DB 35°C, LWT 18°C (ΔT = 5°C)

(4) DB 35°C, LWT 7°C (ΔT = 5°C)

(5) Klasa sezonowej efektywności energetycznej ogrzewania pomieszczeń badana została w warunkach klimatu umiarkowanego



# IMPACT MONO

Rewersyjna pompa ciepła powietrze-woda system Monoblok.

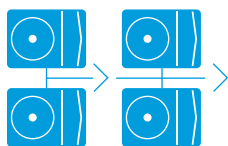

W zestawie sterownik  
KJRH-120F/BMKO-E



## Dane techniczne

Model			AHPM-V4W/D2N8-BE30	AHPM-V6W/D2N8-BE30	AHPM-V8W/D2N8-BE30	AHPM-V10W/D2N8-BE30
Zasilanie (napięcie/liczba faz/częstotliwość)		[V/-/Hz]	220-240/1/50	220-240/1/50	220-240/1/50	220-240/1/50
Grzanie (1) [A7/W35]	Wydajność	kW	4.20	6.35	8.40	10.00
	Grzanie (2) [A7/W45]	Wydajność	kW	4.30	6.30	8.10
Chłodzenie (3) [A35/W7]	Wydajność	kW	4.70	7.00	7.45	8.20
	Chłodzenie (3) [A35/W18]	Wydajność	kW	4.50	6.50	8.30
Moc grzałki elektrycznej		kW	3	3	3	3
Klasa sezonowej efektywności energetycznej (4)	Temp. wody na zasilaniu 35°C	-	A+++	A+++	A+++	A+++
	Temp. wody na zasilaniu 55°C	-	A++	A++	A++	A++
Zakres pracy temp. zewnętrznej	Chłodzenie	°C	-5-43	-5-43	-5-43	-5-43
	Grzanie	°C	-25-35	-25-35	-25-35	-25-35
	Ciepła Woda Użytkowa	°C	-25-43	-25-43	-25-43	-25-43
Zakres temp. wody na zasilaniu	Chłodzenie	°C	5-25	5-25	5-25	5-25
	Grzanie	°C	25-65	25-65	25-65	25-65
	Ciepła Woda Użytkowa	°C	20-60	20-60	20-60	20-60
Poziom mocy akustycznej		dB(A)	55	58	59	60
Poziom ciśnienia akustycznego (5)		dB(A)	45.0	47.5	48.5	50.5
Czynnik chłodniczy [typ/ilosc]		-/kg	R32/1,4	R32/1,4	R32/1,4	R32/1,4
Wymiary [szer./wys./gt.]		mm	1295×718×429	1295×718×429	1385×865×526	1385×865×526

(1) DB/WB 7/6°C, LWT 35°C (ΔT = 5°C)

(2) DB/WB 7/6°C, LWT 45°C (ΔT = 5°C)

(3) DB 35°C, LWT 18°C (ΔT = 5°C)

(4) Klasa sezonowej efektywności energetycznej ogrzewania pomieszczeń badana została w warunkach klimatu umiarkowanego.

(5) Poziom ciśnienia akustycznego jest mierzony w odległości 1 m od urządzenia i (1+H)/2 m (gdzie H jest wysokością urządzenia) nad podłogą w komorze pół-bezechowej.



COP  
5.15

  
**A+++**  
W35

  
**A++**  
W55



AHPM-V12W/D2RN8-BER90	AHPM-V14W/D2RN8-BER90	AHPM-V16W/D2RN8-BER90	AHPM-V18W/D2RN8	AHPM-V22W/D2RN8	AHPM-V26W/D2RN8	AHPM-V30W/D2RN8
380-415/3/50	380-415/3/50	380-415/3/50	380-415/3/50	380-415/3/50	380-415/3/50	380-415/3/50
12.10	14.50	15.90	18.00	22.00	26.00	30.10
12.30	14.10	16.00	18.00	22.00	26.00	30.00
11.50	12.40	14.00	17.00	21.00	26.00	29.50
12.00	13.50	14.20	18.50	23.00	27.00	31.00
3/6/9	3/6/9	3/6/9	-	-	-	-
A+++	A+++	A+++	A+++	A+++	A+++	A++
A++	A++	A++	A++	A++	A+	A+
-5-43	-5-43	-5-43	-10-46	-10-46	-10-46	-10-46
-25-35	-25-35	-25-35	-25-35	-25-35	-25-35	-25-35
-25-43	-25-43	-25-43	-25-43	-25-43	-25-43	-25-43
5-25	5-25	5-25	0-25	0-25	0-25	0-25
25-65	25-65	25-65	25-60	25-60	25-60	25-60
20-60	20-60	20-60	30-60	30-60	30-60	30-60
65	65	68	71	73	75	77
53.5	54	58	57.6	59.8	61.5	63.5
R32/1.75	R32/1.75	R32/1.75	R32/5	R32/5	R32/5	R32/5
1385×865×526	1385×865×526	1385×865×526	1129×1558×440	1129×1558×440	1129×1558×440	1129×1558×440

# Aqua Thermal Super

Jedno urządzenie zapewni ogrzewanie, chłodzenie oraz produkcję ciepłej wody użytkowej. Najlepszy wybór dla nowych inwestycji oraz budynków, w których wymieniane są istniejące już systemy grzewcze.

Najlepsze rozwiązania dla:

- Szpitali
- Budynków biurowych
- Galerii handlowych
- Hali magazynowych
- Lotnisk
- Hotelu



## WYRÓŻNIKI URZĄDZENIA:

- zabezpieczenie antykorozyjne
- praca w rotacji i redundancji
- wysoka efektywność
- szeroki zakres temperatur działania
- wiele trybów cichej pracy
- inteligentne krzywe klimatyczne
- komunikacja BMS
- praca kaskadowa do 16 urządzeń
- czynnik chłodniczy R32

\*wkrótce



## Zakres wydajności

Model	Wydajność [kW] A7W45	Wykonanie
MDVM-V65D2BR8-AS	65	Bez modułu hydraulicznego
MDVM-V75D2BR8-AS	75	
MDVM-V110D2BR8-AS	110	
MDVM-V140D2BR8-AS	140	
MDVM-V65MD2BR8-AS	65	Z modułem hydraulicznym
MDVM-V75MD2BR8-AS	75	
MDVM-V110MD2BR8-AS	110	
MDVM-V140MD2BR8-AS	140	



## Dane techniczne

### Urządzenia bez modułu hydraulicznego

Agregat			MDVM-V65D2BR8-AS	MDVM-V75D2BR8-AS	MDVM-V110D2BR8-AS	MDVM-V140D2BR8-AS
Zasilanie (napięcie/fazy/częstotliwość)			V/-/Hz 380-415/3/50			
Chłodzenie (A35W7)	Wydajność	Nominalna	kW 57.00	70.00	100.00	130.00
	Grzanie (A7W35)	Wydajność	Nominalna	kW 64.0	77.0	112.0
Grzanie (A7W45)	Wydajność	Nominalna	kW 65.0	75.0	110.0	140.0
	Grzanie (A7W55)	Wydajność	Nominalna	kW 64.0	66.0	106.0
Grzanie (A7W65)	Wydajność	Nominalna	kW 60.0	61.0	100.0	110.0
	Jednostka zewnętrzna	Wymiary (szer. × gł. × wys.) netto	mm	2000×960×1770	2000×960×1770	2220×1135×2300
Wymiary (szer. × gł. × wys.) brutto		mm	2085×1030×1890	2085×1030×1890	2250×1180×2445	2250×1180×2445
Waga netto/brutto		kg	440/455	440/455	670/690	670/690
Przepływ powietrza		m <sup>3</sup> /h	22000	28500	32500	50000
Poziom ciśnienia akustycznego		dB(A)	64	69	64	73
Czynnik chłodniczy	Typ/Ilość	-/kg	R32/9	R32/9	R32/15.5*	R32/15.5*

Poziom ciśnienia akustycznego to średnia testowa mierzona w komorze półbezechowej. Pozycja testowa to 1 m bezpośrednio przed urządzeniem z czterech stron i (1+H)/2 m (gdzie H to wysokość urządzenia) nad podłogą. Podczas pracy na miejscu 'in-situ' poziom ciśnienia akustycznego może być wyższy w wyniku hałasu otoczenia.

### Urządzenia z modułem hydraulicznym

Agregat			MDVM-V65MD2BR8-AS	MDVM-V75MD2BR8-AS	MDVM-V110MD2BR8-AS	MDVM-V140MD2BR8-AS
Zasilanie (napięcie/fazy/częstotliwość)			V/-/Hz 380-415/3/50			
Chłodzenie (A35W7)	Wydajność	Nominalna	kW 56.68	69.29	99.33	129.29
	Grzanie (A7W35)	Wydajność	Nominalna	kW 64.7	77.7	113.1
Grzanie (A7W45)	Wydajność	Nominalna	kW 65.7	75.7	110.7	140.9
	Grzanie (A7W55)	Wydajność	Nominalna	kW 64.2	66.2	106.3
Grzanie (A7W65)	Wydajność	Nominalna	kW 60.1	61.1	100.1	110.1
	Jednostka zewnętrzna	Wymiary (szer. × gł. × wys.) netto	mm	2000×960×1770	2000×960×1770	2220×1135×2300
Wymiary (szer. × gł. × wys.) brutto		mm	2085×1030×1890	2085×1030×1890	2250×1180×2445	2250×1180×2445
Waga netto/brutto		kg	475/490	475/490	746/767	746/767
Przepływ powietrza		m <sup>3</sup> /h	22000	28500	32500	50000
Poziom ciśnienia akustycznego		dB(A)	64	69	64	73
Czynnik chłodniczy	Typ/Ilość	-/kg	R32/9	R32/9	R32/15.5*	R32/15.5*

Poziom ciśnienia akustycznego to średnia testowa mierzona w komorze półbezechowej. Pozycja testowa to 1 m bezpośrednio przed urządzeniem z czterech stron i (1+H)/2 m (gdzie H to wysokość urządzenia) nad podłogą. Podczas pracy na miejscu 'in-situ' poziom ciśnienia akustycznego może być wyższy w wyniku hałasu otoczenia.

\*Napełnienie fabryczne = 11,5kg (konieczne dodatkowe napełnienie na budowie w ilości 4kg)

# Bezprzewodowe

RG10 (seria SPLIT, MULTI ściennie)

## FUNKCJE

- Zwiększenie i zmniejszenie temperatury o 1°C, temperatura minimalna 17°C, maksymalna 30°C
- Zmiana trybu pracy auto/chłodzenie/osuszanie/grzanie/wentylacja
- Zmiana prędkości obrotowej wentylatora auto/niska/srednia/wysoka
- Funkcja snu (oszczędza energię w nocy)
- Funkcja Fresh – pozwala na włączenie jonizatora
- Turbo (osiągnięcie nastawionej temperatury przez jednostkę w możliwie jak najkrótszym czasie)
- Samooczyszczenie
- Grzanie 8°C – zapobiega nadmiernemu wychłodzeniu pomieszczenia pod naszą nieobecność
- Ustawienie czasu włączenia lub wyłączenia jednostki
- Wachlowanie żaluzjami
- Ustawienie kąta nachylenia żaluzji góra/dół
- Funkcja Follow me – czujnik temperatury wbudowany w pilot
- Funkcja Silence – przełącza jednostkę wewnętrzną w tryb cichy



Konsola



Aroma/Frost



Oasis



Blue XT

RM-05B (jednostki wewnętrzne VRF systemy EVO i ONE oraz EVO PRO+ i ONE PRO+)

## FUNKCJE

- Ustawienie trybu pracy auto/chłodzenie/grzanie/osuszanie/wentylacja
- Regulacja nastawy temperatury (w górę/w dół)
- Włączanie/wyłączanie podświetlenia na jednostce wewnętrznej
- Włączanie/wyłączanie funkcji cicha praca
- Włączanie/wyłączanie dodatkowej nagrzewnicy
- SET (ustawienia) Konfiguracja ustawień biegów wentylatora
- LOCK (blokada) Blokowanie lub odblokowanie przycisków
- C/H wybór funkcji (tylko chłodzenie lub tylko grzanie)
- Ustawienie prędkości wentylatora (7 biegów)
- Regulacja kąta ustawienia żaluzji pionowych
- Wachlowanie żaluzjami
- Funkcja ECO
- Harmonogram (programator czasu włączenia i wyłączenia klimatyzatora)
- Ustawienia instalacyjne (ustawienie adresu jednostki wewnętrznej)



RG51A(2)/E (seria OFFICE STANDARD i MULTI)

## FUNKCJE

- Zmiana trybu pracy auto/chłodzenie/osuszanie/grzanie/wentylator
- Wachlowanie pionowe/poziome żaluzjami
- Funkcja snu (oszczędza energię w nocy)
- Zmiana kąta ustawienia żaluzji
- Samoczyszczenie
- Zmiana prędkości wentylatora auto/niski/sredni/wysoki
- Zaprogramowanie czasu włączenia i wyłączenia klimatyzatora
- Turbo (osiągnięcie nastawionej temperatury przez jednostkę w możliwie jak najkrótszym czasie)
- Wyłączenie dźwięków i diod w urządzeniu
- LOCK (blokada) – blokowanie lub odblokowanie przycisków



# Multi Function Board

## Moduł MFB

### DAJE MOŻLIWOŚĆ PODŁĄCZENIA:

- Sterownika przewodowego KJR-120N
- Sterownika centralnego CCM30
- Sterownika centralnego CCM-180
- Kontrolera grupowego KJR-150
- Portu On/Off
- Portu alarmowego
- Bramek BMS I generacji (CCM08, CCM18, LONGW64, KNX1B/16/64)



# Przewodowe

## KJR-120N (seria OFFICE STANDARD)

NOWOŚĆ

### FUNKCJE

- Wi-Fi (SK-107) Midea MSmartHome
- Regulacja Ciśnienia statycznego (spreżu)
- Praca rotacyjna
- Możliwość łączenia w grupy max 16 urządzeń
- Harmonogram tygodniowy
- Blokada klawiszy
- Follow me z możliwością nastawy kompensacji
- Auto restart
- Timer
- Timer opóźnienia
- Ustawienie zakresu temperatur
- Blokada trybu pracy
- Blokada najwyższej i najniższej temperatury
- Tryb inżynierski
- Turbo
- Funkcja snu



## WDC-86E/K (seria SPLIT, MULTI i OFFICE)

### FUNKCJE

- Zmiana trybu pracy auto/chłodzenie/osuszenie/grzanie/wentylator
- Nastawa temperatury co 0,5°C lub 1°C
- 7 biegów wentylatora (możliwość ograniczenia do 3 prędkości)
- Wachlowanie żaluzjami pionowymi
- Programator czasu włączenia/wyłączenia
- Wł./wył. wyświetlacza LED jednostki wewnętrznej
- Funkcja cichej pracy
- Funkcja ECO
- Przypomnienie o czyszczeniu filtra
- Funkcja blokady
- Sprawdzanie i ustawianie adresu jednostki wewnętrznej
- Konfiguracja parametrów uruchomieniowych



UWAGA! Wizualizację poglądowe. Fizycznie pilot może się różnić wielkością i kolorem logo

## WDC-86E/KD (seria BIG INVERTER)

### FUNKCJE

- Zmiana trybu pracy auto/chłodzenie/grzanie/osuszanie/wentylacja
- Regulacja nastawu temperatury (w górę/w dół)
- Włączanie/wyłączenie podświetlenia na jednostce wewnętrznej
- Włączanie/wyłączenie funkcji cicha praca
- Włączenie/wyłączenie dodatkowej nagrzewnicy
- LOCK (blokada) – blokowanie lub odblokowanie przycisków
- Ustawienie prędkości wentylatora (7 biegów)
- Regulacja kąta ustawień żaluzji pionowych
- Wachlowanie żaluzjami
- Funkcja ECO
- Harmonogram (programator czasu włączenia i wyłączenia klimatyzatora)
- Ustawienia instalacyjne (ustawienie adresu jednostki wewnętrznej)
- Funkcja Follow me – czujnik temperatury wbudowany w pilot
- Wyświetlenie temperatury w pomieszczeniu
- Wyświetlenie kodów błędów



## WDC-120G/WK(A) (seria BIG INVERTER)

### FUNKCJE

- Zmiana trybu pracy auto/chłodzenie/grzanie/osuszanie/wentylacja
- Regulacja nastawu temperatury (w górę/w dół)
- Wyświetlenie aktualnego czasu
- Wyświetlenie aktualnej temperatury
- Funkcja przedłużenia ustawień
- Włączanie/wyłączanie podświetlenia na jednostce wewnętrznej
- Włączanie/wyłączanie funkcji cichej pracy
- Włączanie/wyłączanie dodatkowej nagrzewnicy
- LOCK (blokada) – blokowanie lub odblokowanie przycisków
- Ustawienie prędkości wentylatora (7 biegów)
- Regulacja kąta ustawień żaluzji pionowych
- Wachlowanie żaluzjami
- Funkcja ECO
- Harmonogram (programator czasu włączenia i wyłączenia klimatyzatora)
- Ustawienia instalacyjne (ustawienie adresu jednostki wewnętrznej)
- Funkcja Follow me – czujnik temperatury wbudowany w pilot
- Wyświetlenie temperatury w pomieszczeniu
- Wyświetlenie kodów błędów



## KJR-120C1\* (seria SPLIT Z MFB i do jednostek kanałowych)

### FUNKCJE

- Zmiana trybu auto/chłodzenie/osuszanie/grzanie/wentylacja
- Zmiana prędkości wentylatora auto/niska/średnia/wysoka
- Wachlowanie góra/dół oraz prawo/lewo
- Wyświetlenie kodów błędów
- Temperatura w pomieszczeniu
- Programator czasu włącz/wyłącz
- Nastawa temperatury
- Programator tygodniowy
- Funkcja Follow me – czujnik temperatury wbudowany w pilot
- LOCK (blokada) – blokowanie lub odblokowanie przycisków
- Regulacja sprężu



\* do wyczerpania zapasów



# Centralne

CCM30/BKE-A (serie SPLIT z MFB, MULTI)

## FUNKCJE

- Podłączenie do 64 klimatyzatorów
- Sterowanie indywidualne lub grupowe
- Ustawianie trybu pracy
- Ustawianie prędkości wentylatora
- Ustawianie żądanej temperatury
- Programator czasowy
- LOCK (blokada) – blokowanie lub odblokowanie przycisków
- Wachlowanie żaluzjami
- Tryb chłodzenia/Tryb grzania
- Wentylacja



CCM-180A/WS (serie SPLIT z MFB, MULTI, ONE PRO + i EVO PRO+)

## FUNKCJE

- Kolorowy, dotykowy wyświetlacz o przekątnej 6,2"
- Możliwość podłączenia max 64 jednostek wewnętrznych lub max 8 systemów chłodniczych
- Zaawansowane sterowanie
- Możliwość grupowania jednostek (max. 20 grup)
- Programator tygodniowy
- Tryb wakacyjny
- 2 poziomy uprawnień
- Kontrola ustawienia systemu
- Kontrola pracy jednostek wewnętrznych i zewnętrznych
- Rejestr kodów błędów
- Możliwość zgrania raportów błędów na USB
- Aktualizacja oprogramowania przez USB



CCM-270B/WS (serie SPLIT z MFB, MULTI, ONE PRO + i EVO PRO+)

## FUNKCJE

- Kolorowy, dotykowy wyświetlacz o przekątnej 10,1"
- Możliwość podłączenia max 384 jednostek wewnętrznych lub maksymalnie 48 systemów chłodniczych (posiada 6 portów do podłączenia 8 systemów)
- Rozdział opłat za energię elektryczną
- Funkcja ECS (monitorowanie zużycia energii elektrycznej)
- Schemat systemu
- Zarządzanie grupowe
- Kontrola pracy jednostek wewnętrznych i zewnętrznych
- Rozpoznawanie modeli jednostek
- Zarządzanie harmonogramem
- Rejestr kodów błędów



UWAGA! Wygląd i specyfikacja poszczególnych urządzeń z przedstawionej oferty może się nieznacznie różnić. O szczegóły zapytaj naszego Doradcę Techniczno-Handlowego.

# Bezprzewodowe

RM12F1

## FUNKCJE

- Włącz/wyłącz, zmiana trybu pracy, zmiana temperatury  $\pm 0.5^{\circ}\text{C}$
- Tryb nocny/cichy
- Sterowanie indywidualne żaluzji
- 7 prędkości wentylatora
- Pionowe i poziome ustawienie żaluzji
- Timer
- Ustawienie adresu oraz parametrów IDU
- Funkcja Self Cleaning

Uwaga: sterownik RM12F1 nie posiada funkcji follow me



# Przewodowe indywidualne i grupowe

WDC3-86S

## FUNKCJE

- Włącz/wyłącz, zmiana trybu pracy, zmiana temperatury  $\pm 0.5^{\circ}\text{C}$
- Sterowanie grupowe (symultaniczne) maksymalnie do 16 jednostek
- Ustawienie limitu temperatury
- Informacja o zabrudzonym filtrze
- Blokada klawiszy
- Funkcja follow me
- Funkcja sprawdzenia i ustawienia parametrów jednostki zewnętrznej i wewnętrznej
- Sprawdzenie kodów błędów IDU oraz ODU
- 2 sterowniki mogą być podłączone do jednej jednostki

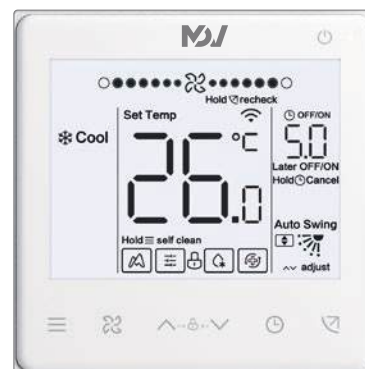

WDC3-86T

## FUNKCJE

- Włącz/wyłącz, zmiana trybu pracy, zmiana temperatury  $\pm 0.5^{\circ}\text{C}$
- Sterowanie grupowe (indywidualne) maksymalnie do 16 jednostek
- Ustawienie limitu temperatury
- Informacja o zabrudzonym filtrze
- Blokada klawiszy, włącz/wyłącz dźwięk
- Funkcja follow me
- Funkcja sprawdzenia i ustawienia parametrów jednostki zewnętrznej i wewnętrznej
- Ustawienie adresu IDU oraz sprawdzenie kodów błędów IDU oraz ODU
- Harmonogram tygodniowy
- Wbudowany moduł Wi-Fi – możliwość sterowania z aplikacji MSmartHome

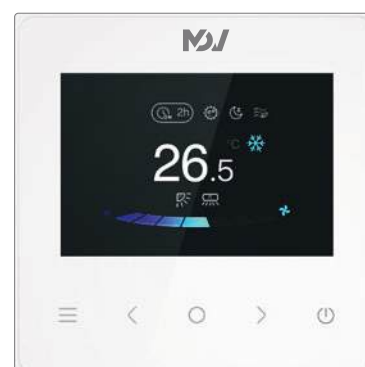

## WDC3-120T

### FUNKCJE

- Włącz/wyłącz, zmiana trybu pracy, zmiana temperatury  $\pm 0.5^{\circ}\text{C}$
- Sterowanie grupowe (indywidualne) maksymalnie do 16 jednostek
- Ustawienie limitu temperatury
- Informacja o zabrudzonym filtrze
- Blokada klawiszy, włącz/wyłącz dźwięk
- Funkcja follow me
- Funkcja sprawdzenia i ustawienia parametrów jednostki zewnętrznej i wewnętrznej
- Ustawienie adresu IDU oraz sprawdzenie kodów błędów IDU oraz ODU
- Podłączenie dwóch sterowników do jednej jednostki
- Harmonogram tygodniowy
- Funkcja przedłużenia ustawień
- Wbudowany moduł Wi-Fi – możliwość sterowania z aplikacji MSmartHome



## Centralne

### TC3-10.1 (systemy VRF EVO PRO + oraz ONE PRO +)

Sterowanie centralne z dotykowym wyświetlaczem 10,1". Sterownik może obsługiwać 6 połączeń RS-485 a każdą magistralę RS-485 można podłączyć do 8 układów chłodniczych (każdy układ maksymalnie 64 IDU). Wynika z tego, że sterownik TC3-10.1 można podłączyć do 48 układów chłodniczych i z 384 jednostkami wewnętrznymi.

### FUNKCJE

- Dotykowy wyświetlacz 10,1"
- Możliwość podłączenia 48 systemów chłodniczych i 384 jednostek wewnętrznych
- Sterowanie indywidualne lub w grupie
- Monitorowanie parametrów i sterowanie
- Monitorowanie danych dotyczących opłat za energię elektryczną
- Funkcja harmonogramu
- 2 poziomy dostępów uprawnień
- Harmonogram i ustawienia wakacyjne
- Otrzymywanie raportów o statusie pracy (przez USB), dziennik operacji
- Włącz/wyłącz, zmiana trybu pracy, zmiana temperatury
- Funkcje jednostki zewnętrznej: tryb nocny, ustawienie priorytetów, tryb oszczędzania energii (auto), tryb oszczędzania energii
- Możliwość podłączenia przewodu LAN, dostęp do sieci



UWAGA! Wizualizację poglądowe. Fizycznie pilot może się różnić wielkością i kolorem logo

## Bramki BMS

Serie urządzeń EVO PRO + oraz One PRO + posiadają możliwość podłączenia zaawansowanego systemu zarządzania budynkiem. Zadaniem automatyki BMS jest integrowanie wszystkich instalacji występujących na obiekcie. System automatyki budynkowej spaja wszystkie systemy w jedną całość, która pozwala efektywnie i w oszczędny sposób zarządzać całym obiektem z jednego miejsca. System BMS integruje przede wszystkim systemy sterowania funkcjami technicznymi budynku. W zależności od rodzaju protokołu komunikacyjnego (BACnet, LonWorks, Modbus, KNX) wyróżniamy następujące bramki:



GW3-BAC



GW3-LON



GW3-MOD



GW3-KNX

## Dodatkowe akcesoria

### GW3-Cloud Gateway (systemy VRF EVO PRO + oraz ONE PRO +)

Podłączenie do Cloud Gateway daje możliwość zapisywania i przechowywania wszystkich parametrów pracy urządzenia w chmurze. W tym stan pracy, statusy blokady, wszystkie parametry pracy itp.. Użytkownicy/serwisanci mogą w dowolnym momencie wyszukać parametry pracy w czasie rzeczywistym i historycznym na komputerze, tablecie lub smartfonie.







